

**EXMO. SR. DA COMISSÃO DE LICITAÇÃO DA PREFEITURA MUNICIPAL DE ITAREMA-CE**

**EDITAL PREGÃO ELETRONICO Nº 022/2024-PE**

**OBJETO: AQUISIÇÃO DE VEICULOS DE PASSEIO, MODELO HATCH, DESTINADOS A ATENDER AS NECESSIDADES DAS UNIDADES BASICAS DE SAUDE, SOB A RESPONSABILIDADE DA SECRETARIA MUNICIPAL DE SAUDE DE ITAREMA, CEARA.**

**Manupa Com., Exp., Imp. de Equip. e Veículos Adaptados EIRELI**, pessoa jurídica de direito privado, inscrita no CNPJ sob nº 03.093.776/0003-53, neste ato representada por sua sócia e diretora MANUELLA JACOB, devidamente qualificado nos autos do processo licitatório, na forma da legislação vigente, vem mui respeitosamente, perante Vossas Senhorias, **TEMPESTIVAMENTE** com habitual respeito e acatamento com supedâneo em todas as disposições aplicáveis ao caso, dentro do prazo legal interpor **RECURSO ADMINISTRATIVO**, em face a sua inabilitação. Pelas razões de fato e de direito que passa a expor e **requerer a revisão da decisão que inabilitou a MANUPA COMERCIO EXP IMP DE EQUIPAMENTOS E VEICULOS ADAPTADOS LTDA**, e ainda **CONTRARIO** a classificação da empresa declarada vencedora, com inclusão das razões, a fim que sejam apreciadas pela Autoridade Superior competente, a quem ora é requerida e a confirmação do julgamento sob exames.

**DA TEMPESTIVIDADE**

Inicialmente, a interposição de recurso referente ao julgamento das propostas, à habilitação ou inabilitação de licitantes, à anulação ou revogação da licitação, observará o disposto no art. 165 da Lei nº 14.133, de 2021. O prazo recursal é de 3 (três) dias úteis, contados da data de intimação ou de lavratura da ata, considerando, portanto, a tempestividade do Recurso, uma vez que o termino do prazo na esfera administrativa somente se dará em 23/08/2024, considerando pelo qual deve essa respeitável Comissão Especial de Licitação conhecer e julgar a presente medida.

**Matriz**

**Filiais**

Av Marques de São Vicente 1619 - sl 2705  
Barra Funda - São Paulo - SP  
CEP 01139-003

operacional@manupa.com.br  
(11) 2478-2818  
manupa.com.br

Avenida Bernardo Manuel, 10.360 - lj 03  
Mondubim - Fortaleza - CE  
CEP 60761-740

Rua João Pessoa de Mattos, 530  
Praia da Costa - Vila Velha - ES  
CEP 29101-115

Rua Leonardo Rodrigues da Silva, 248 - sl 614  
Pitangueiras - Lauro de Freitas - BA  
42701-420

Avenida H. Rubens de Mendonça, 157 - sl 304, bl A  
Baú - Cuiabá - MT  
CEP 78008-900

Avenida Tefê, 204 - sl 01  
Japim I - Manaus - AM  
CEP 69078-000

## DOS FATOS E MERITOS

**PRIMEIRAMENTE** cumpre esclarecer que a MANUPA é uma empresa séria, estabilizada no mercado a **mais de 20 anos**, atuando cautelosamente no segmento de **vendas a Órgãos Públicos e Adaptação de Veículos**.

A empresa Manupa, prima pela realização de negócios transparentes, seguindo sempre os princípios norteadores durante os procedimentos de compras governamentais, bem como todas as normas e legislações vigentes.

A recorrente participou do pregão eletrônico da prefeitura de ITAREMA-CE, cujo objeto do Edital é **AQUISIÇÃO DE VEICULOS DE PASSEIO, MODELO HATCH, DESTINADOS A ATENDER AS NECESSIDADES DAS UNIDADES BASICAS DE SAUDE, SOB A RESPONSABILIDADE DA SECRETARIA MUNICIPAL DE SAUDE DE ITAREMA, CEARA.**

Consagrou-se vencedora a empresa **UNITED CAR LTDA**, porém a mesma foi beneficiada pela desclassificação da MANUPA, especificamente nos quesitos a seguir:

## DAS RAZÕES DA MANUPA

### DAS ESPECIFICAÇÕES DO TERMO DE REFERENCIA

#### 1 - VEÍCULO AUTOMOTOR, TIPO PASSEIO, MODELO HATCH

**Especificação:** VEÍCULO AUTOMOTOR, TIPO PASSEIO, MODELO HATCH, ZERO QUILOMETRO; MOTORIZAÇÃO MÍNIMA 1.0 OU MÍNIMO 85 CV, CÂMBIO MANUAL, FLEX, 5 (CINCO) PORTAS, INCLUSO BAGAGEIRO; PINTURA ORIGINAL DE FÁBRICA, PREFERENCIALMENTE NA COR BRANCA; AR CONDICIONADO DE FÁBRICA INTEGRADO; KIT MULTIMÍDIA COM TELA TOUCH SCREEN OU SISTEMA DE ÁUDIO COM RÁDIO AM/FM, ENTRADA AUXILIAR, BLUETOOTH\* E CONECTOR USB; **VIDROS ELÉTRICOS NAS 4 (QUATRO) PORTAS**; DIREÇÃO HIDRÁULICA, ELÉTRICA OU ELETRO-HIDRÁULICA; KIT ALARME E TRAVAS ELÉTRICAS COM ACIONAMENTO DE COMANDO NA CHAVE; FREIOS COM ABS; NO MÍNIMO 2 (DOIS) AIRBAGS (PASSAGEIRO E MOTORISTA); RODAS DE AÇO OU LIGA LEVE; TRAÇÃO DIANTEIRA; JOGO DE TAPETES ORIGINAL DO VEÍCULO OU INSTALADO EM CONCESSIONÁRIA AUTORIZADA OU TRANSFORMADORA HOMOLOGADA DA FABRICANTE; PELÍCULAS NÃO REFLEXIVAS COM NÍVEL MÍNIMO DE TRANSPARÊNCIA ESTABELECIDO NA LEGISLAÇÃO VIGENTE, LICENCIAMENTO/EMPLACAMENTO: OS VEÍCULOS SERÃO ENTREGUES DEVIDAMENTE EMPLACADOS, COM TAXAS DE EMPLACAMENTO, SEGURO OBRIGATÓRIO (DPVAT) BEM COMO TODOS OS CUSTOS PAGOS E COM CERTIFICADO DE REGISTRO DE LICENCIAMENTO DE VEÍCULOS.

#### Matriz

Av Marques de São Vicente 1619 - sl 2705  
Barra Funda - São Paulo - SP  
CEP 01139-003

operacional@manupa.com.br  
(11) 2478-2818  
manupa.com.br

#### Filliais

Avenida Bernardo Manuel, 10.360 - lj 03  
Mondubim - Fortaleza - CE  
CEP 60761-740

Rua João Pessoa de Mattos, 530  
Praia da Costa - Vila Velha - ES  
CEP 29101-115

Rua Leonardo Rodrigues da Silva, 248 - sl 614  
Pitangueiras - Lauro de Freitas - BA  
42701-420

Avenida H. Rubens de Mendonça, 157 - sl 304, bl A  
Baú - Cuiabá - MT  
CEP 78008-900

Avenida Tefê, 204 - sl 01  
Japim I - Manaus - AM  
CEP 69078-000

A Empresa **UNITED CAR LTDA**, classificada até aqui como primeira colocada, apresentou proposta de veículo tipo FIAT ARGO em condição semelhante ao veículo ofertado pela Manupa RENAULT KWID ZEN.

Ambos os veículos ofertados só são comercializados com vidros elétricos dianteiros e não possui vidros elétricos nas portas traseiras original de fábrica, motivo que originou a desclassificação da Manupa no certame licitatório como comprovamos abaixo.

Pregão Eletrônico Nº 022/2024-PE

Objeto: AQUISIÇÃO DE VEÍCULO TIPO FIAT ARGO EM CONDIÇÃO SEMELHANTE AO VEÍCULO OFERTADO PELA MANUPA RENAULT KWID ZEN. - MANUPA S/A

Entidade: Prefeitura Municipal de Itararé - Paraná - PR

Situação: Aberto

Sessão: 01

Conexão: 100%

Modo de disputa: Aberto

Classificação: Compras

Critério de julgamento: Menor Preço

Tipo de licitação: Item

Item: 01 - VEÍCULO TIPO FIAT ARGO EM CONDIÇÃO SEMELHANTE AO VEÍCULO OFERTADO PELA MANUPA RENAULT KWID ZEN.

Quantidade: 01

Unidade: unidade

Valor ofertado: R\$ 70.400,00

Sua situação / classificação: 3º

Situação geral: Desclassificado

Motivo da proposta desclassificada

**Não atende as especificações, quanto aos vidros elétricos traseiros.**

Fechar

#### Matriz

Av Marques de São Vicente 1619 - sl 2705  
Barra Funda - São Paulo - SP  
CEP 01139-003

operacional@manupa.com.br  
(11) 2478-2818  
manupa.com.br

#### Filiais

Avenida Bernardo Manuel, 10.360 - Il 03  
Mondubim - Fortaleza - CE  
CEP 60761-740

Rua João Pessoa de Mattos, 530  
Praia da Costa - Vila Velha - ES  
CEP 29101-115

Rua Leonardo Rodrigues da Silva, 248 - sl 614  
Pitangueiras - Lauro de Freitas - BA  
42701-420

Avenida H. Rubens de Mendonça, 157 - sl 304, bl A  
Baú - Cuiabá - MT  
CEP 75008-900

Avenida Tefé, 204 - sl 01  
Japim I - Manaus - AM  
CEP 69078-000

SEGUE FICHA TECNICA FIAT ARGO

# ARGO DRIVE 1.0 FLEX 4P 2024

## MVS

Modelo: 358  
Versão: ATF  
Série: J  
Combustível: Flex  
MY: 2024

## Dados Técnicos

Cilindrada total (cc): **999**  
Potência máxima (cv): **71,0 (G) a 6.000 rpm / 75,0 (E) a 6.250**  
Torque máximo (kgf.m): **10,0 (G) / 10,7 (E) a 3.250 rpm**  
Altura do solo (mm): **164**  
Altura do veículo (mm): **1.503**

Capacidade do porta-malas (litros): **300**  
Comprimento do veículo (mm): **3.998**  
Entre-Eixos (mm): **2.521**  
Largura do veículo (mm): **1.962**  
Tanque de combustível (litros): **47**

Def. Bsu  
D  
Ta

## Itens de Série

- \*Banco do motorista com regulagem de altura
- \*Banco do passageiro com bolsa porta objetos no encosto
- \*Central Multimídia UCONNECT de 7" Touchscreen com Android Auto e Apple Car Play, Bluetooth, entradas USB (2) e Sistema de reconhecimento de voz; Segunda porta USB
- \*Iluminação do porta-luvas
- \*Iluminação do porta-malas
- \*Luz de leitura dianteira
- \*Macanetas e retrovisores externos na cor do veículo
- \*Rodas de aço estampado 6.9 x 15" com calotas integrais + Pneus "verde" com baixa resistência a rolagem 185/60 R15
- \*Volante com comandos de rádio e telefone
- Acrofôlio traseiro
- Alarme antifurto
- Alertas de limite de velocidade e manutenção programada
- Ar condicionado com filtro antipólen
- Banco traseiro rebatível
- Brake Light e ESS (Sinalização de frenagem de emergência)
- Chave canivete com Fiat Code e telecomando para abertura das portas, vidros e porta-malas
- Check quadro de instrumentos (Welcome Moving)
- Cintos de segurança dianteiros retráteis de 3 pontos sem regulagem de altura
- Cintos de segurança traseiros (laterais e central) retráteis de 3 pontos

- Computador de Bordo (distância, consumo médio, consumo instantâneo, autonomia, velocidade média e tempo de percurso)
- Desembaçador do vidro traseiro temporizado
- Direção elétrica progressiva
- Drive by Wire (Controle eletrônico da aceleração)
- Encostos de cabeça traseiros (laterais e central)
- Follow me home
- Gancho universal para fixação cadeira criança (Isofix)
- HCSS (Sistema de partida a frio sem tanque auxiliar de gasolina)
- HSD (High Safety Drive) - Airbag duplo (motorista e passageiro) e ABS com EBD
- TPMS (Monitoramento de pressão dos pneus)
- Lane Change (Função auxiliar para acionamento das setas indicando trocas de faixa)
- Limpador e lavador dos vidros dianteiro e traseiro com intermitência

### Motor 1.0 Firefly Flex de 3 cilindros

- Quadro de instrumentos 3,5" multifuncional com relógio digital, calendário e informações do veículo em TFT personalizável
- Retrovisores externos com comando interno mecânico
- Tomada 12V
- Travas elétricas nas portas e porta malas (travamento automático a 20km/h, trava de tampa do combustível, indicador de portas abertas)
- Vidros elétricos dianteiros com one touch e antiesmagamento
- Volante com regulagem de altura

## Cores

- CORES SOLIDA BÁSICA**
- 806 - PRETO VULCANO
- CORES METÁLICA**
- 979 - CINZA SILVERSTON
- 619 - PRATA BARI
- CORES SOLIDA**
- 249 - BRANCO BANCHISA
- 978 - VERMELHO MONTECARLO

## Revestimentos

- 172 - TEAR FAWKES

### Matriz

Av Marques de São Vicente 1619 - sl 2705  
Barra Funda - São Paulo - SP  
CEP 01139-003

operacional@manupa.com.br  
(11) 2478-2818  
manupa.com.br

### Filiais

Avenida Bernardo Manuel, 10.360 - lj 03  
Mondubim - Fortaleza - CE  
CEP 60761-740

Rua João Pessoa de Mattos, 530  
Praia da Costa - Vila Velha - ES  
CEP 29101-115

Rua Leonardo Rodrigues da Silva, 248 - sl 614  
Pitangueiras - Lauro de Freitas - BA  
42701-420

Avenida H. Rubens de Mendonça, 157 - sl 304, bl A  
Baú - Cuiabá - MT  
CEP 75008-900

Avenida Tefé, 204 - sl 01  
Japim I - Manaus - AM  
CEP 69078-000

SEGUE FICHA TECNICA RENAULT KWID ZEN (pag. 12 do catalogo enviado pela plataforma conforme solicitação para diligencia)

## equipamentos

|  | ZEN | INTENSE | OUTSIDER |
|--|-----|---------|----------|
| <b>Segurança e dirigibilidade</b>  |     |         |          |
| 4 airbags (2 frontais e 2 laterais)  | *   | *       | *        |
| 2 isofix   | *   | *       | *        |
| Ajuste de altura dos cintos de segurança nos bancos dianteiros   | *   | *       | *        |
| Alerta visual e sonoro de não utilização do cinto de segurança   | *   | *       | *        |
| Assistente de partida em rampa (HSA)   | *   | *       | *        |
| Cintos de segurança dianteiros e traseiros de 3 pontos   | *   | *       | *        |
| Controle eletrônico de estabilidade (ESP)  | *   | *       | *        |
| Desembaçador do vidro traseiro   | *   | *       | *        |
| Direção elétrica   | *   | *       | *        |
| Freios ABS   | *   | *       | *        |
| Limpador do vidro traseiro   | *   | *       | *        |
| Luzes de circulação diurna em LED (DRL)  | *   | *       | *        |
| Monitoramento da pressão dos pneus (TPMS)  | *   | *       | *        |
| Retrovisores elétricos   | *   | *       | *        |
| Retrovisores externos com regulagem manual interna   | *   | *       | *        |
| Retrovisor interno dia/noite   | *   | *       | *        |
| Sistema CAE - travamento automático das portas a 6 km/h  | *   | *       | *        |
| <b>Tecnologia</b>  |     |         |          |
| Câmera de ré   | *   | *       | *        |
| Computador de bordo  | *   | *       | *        |
| Indicador de traço de marcha   | *   | *       | *        |
| Media Nav 8" com espelhamento de smartphone com Android Auto® e Apple CarPlay®, indicador de temperatura externa, funções Eco Coaching e Eco Scoring integradas ao multimídia e comando sateíte de áudio | *   | *       | *        |
| Painel de instrumentos com mostradores em LED  | *   | *       | *        |
| Rádio Continental 2DIN (Bluetooth®, USB, AUX) com dois alto-falantes   | *   | *       | *        |
| Sistema Stop&Start   | *   | *       | *        |
| <b>Conforto</b>  |     |         |          |
| Abertura interna do porta-malas  | *   | *       | *        |
| Abertura interna elétrica e a distância do porta-malas via chave   | *   | *       | *        |
| Assentos de cabeça traseiros com ajuste de altura  | *   | *       | *        |
| Ar condicionado  | *   | *       | *        |
| Banco rebatível 1/1  | *   | *       | *        |
| Chave tipo canivete  | *   | *       | *        |
| Console central com porta-copos  | *   | *       | *        |
| Espelho de cortesia no lado do passageiro  | *   | *       | *        |
| Indicador de temperatura externa   | *   | *       | *        |
| Para-sol do motorista e do passageiro  | *   | *       | *        |
| Tacômetro  | *   | *       | *        |
| Tomadas de 12 V  | *   | *       | *        |
| Travas elétricas das portas  | *   | *       | *        |
| <b>Vidros elétricos dianteiros</b>   | *   | *       | *        |
| <b>Design</b>  |     |         |          |
| Farol duplo parabola   | *   | *       | *        |
| Maçanetas externas e retrovisoras na cor preta   | *   | *       | *        |
| Maçanetas externas na cor da carroceria  | *   | *       | *        |
| Pintura biron  | *   | *       | *        |
| Retrovisores na cor preta brilhante  | *   | *       | *        |
| Rodas de aço de 14"  | *   | *       | *        |
| Calotas Flex Wheel 14" biron   | *   | *       | *        |
| Rodas de liga leve 14" diamantadas   | *   | *       | *        |

É possível constatar que esta comissão feriu um dos princípios básicos da Administração Pública o da ISONOMIA. Este principio estabelece a igualdade de todos perante a lei, garantindo tratamento justo e sem discriminação. O principio da isonomia esta previsto no artigo 5º da Constituição Federal e significa que todos são iguais perante a lei e serão submetidos as mesmas regras jurídicas.

Informamos ainda que a desclassificação da Manupa foi irregular e não se sustenta pois o item VIDROS ELETRICOS trata-se de acessório, que pode facilmente ser instalado sem qualquer interferência quanto a garantia, pois a instalação será feito pela própria concessionaria, conforme consta no catalogo.

### Matriz

Av Marques de São Vicente 1619 - sl 2705  
Barra Funda - São Paulo - SP  
CEP 01139-003

operacional@manupa.com.br  
(11) 2478-2818  
manupa.com.br

### Filiais

Avenida Bernardo Manuel, 10.360 - lj 03  
Mondubim - Fortaleza - CE  
CEP 60761-740

Rua João Pessoa de Mattos, 530  
Praia da Costa - Vila Velha - ES  
CEP 29101-115

Rua Leonardo Rodrigues da Silva, 248 - sl 614  
Pitangueiras - Lauro de Freitas - BA  
42701-420

Avenida H. Rubens de Mendonça, 157 - sl 304, bl A  
Baú - Cuiabá - MT  
CEP 75008-900

Avenida Tefé, 204 - sl 01  
Japim I - Manaus - AM  
CEP 69078-000

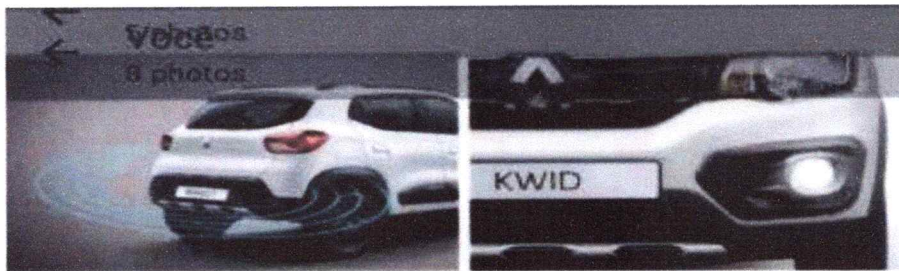

|  |  |
|--|--|
| <p><b>KIT CONFORTO</b></p> <ul style="list-style-type: none"> <li>• Fone de ouvido</li> <li>• Módulo anti-furto</li> <li>• Vidro elétrico traseiro</li> </ul>  | <p><b>KIT SEGURANÇA</b></p> <ul style="list-style-type: none"> <li>• Alarme</li> <li>• Sensor de estacionamento</li> </ul> |
| <p><b>Accessórios gerais</b></p> <ul style="list-style-type: none"> <li>• Air-Condition</li> <li>• Barra de talão</li> <li>• Bateria original</li> <li>• Câmbio manual</li> <li>• Câmera de ré</li> <li>• Catota Flex Offroad</li> <li>• Caixa de direção</li> <li>• Suporte de celular</li> <li>• Fone de ouvido</li> <li>• Fone de ouvido</li> </ul> |  |
| <ul style="list-style-type: none"> <li>• Módulo anti-furto</li> <li>• Multi-usb</li> <li>• Motor de vidro elétrico</li> <li>• Rádio</li> <li>• Rodas de liga leve de 14"</li> <li>• Sensor de estacionamento</li> <li>• Sistema de freios</li> <li>• Tapetes de borracha</li> <li>• Vidro elétrico</li> <li>• Vidro elétrico traseiro</li> </ul>       |  |

**KWID Equipamentos e opcionais**

Diante do exposto acima, fica evidenciado que o veículo RENAULT KWID ZEN ofertado pela MANUPA COMERCIO DE VEICULOS, atende plenamente o edital, e serão entregues em conformidade com o mesmo.

### DOS OBJETIVOS DA LICITAÇÃO PÚBLICO

A Licitação pública tem como finalidade atender um **INTERESSE PÚBLICO**, de forma que seus critérios devem ser observados por todos os participantes em estado de **IGUALDADE**, para que seja possível a obtenção da **PROPOSTA MAIS VANTAJOSA ATENDENDO TODAS AS EXIGÊNCIAS DO EDITAL E SEUS ANEXOS, AS NORMAS REGULADORAS DO OBJETO E AOS ORGÃOS REGULADORES DE TRÂNSITO.**

A LEI DA LICITAÇÃO é que rege todos os procedimentos e princípios do processo licitatório, além de estarem pautados pelos princípios da concorrência, isonomia, legalidade, impessoalidade, moralidade e demais.

#### Matriz

Av Marques de São Vicente 1619 - sl 2705  
Barra Funda - São Paulo - SP  
CEP 01139-003

operacional@manupa.com.br  
(11) 2478-2818  
manupa.com.br

#### Filiais

Avenida Bernardo Manuel, 10.360 - lj 03  
Mondubim - Fortaleza - CE  
CEP 60761-740

Rua João Pessoa de Mattos, 530  
Praia da Costa - Vila Velha - ES  
CEP 29101-115

Rua Leonardo Rodrigues da Silva, 248 - sl 614  
Pitangueiras - Lauro de Freitas - BA  
42701-420

Avenida H. Rubens de Mendonça, 157 - sl 304, bl A  
Baú - Cuiabá - MT  
CEP 75008-900

Avenida Tefê, 204 - sl 01  
Japim I - Manaus - AM  
CEP 69078-000



Portanto, ao deixar de aplicar os **dispositivos da isonomia** entre os competidores há grave afronta aos principais princípios seguidos.

Ademais, destacamos que a Lei DAS LICITAÇÕES, em vários de seus dispositivos, em especial aos princípios constitucionais – trata-se de atividade esta que se diferencia das demais, por possuir um **regime Jurídico próprio**, o que acaba por tornar o objeto dessa seara do Direito também **individualizado**, é a que rege o Edital.

### **DO DIREITO**

Nobres senhores julgadores, a questão em debate cinge-se pela vinculação **OBRIGATÓRIA** ao Edital de se cumprir regras obrigacionais do edital que devem ser cumpridas.

Assim, é cedido que **o edital se torna lei entre as partes, devendo ser estritamente observados em todas as fases do procedimento licitatório**, assemelhando-se a um contrato de adesão cujas cláusulas são elaboradas unilateralmente pelo Estado.

Regulamenta o art. 37, inciso XXI, da Constituição Federal, institui normas para licitações e contratos da Administração Pública e dá outras providências.

A Administração **não pode** descumprir as normas e condições do edital, ao qual se acha estritamente vinculada.

Como é consabido, aquele que participa da licitação tem o dever jurídico de atentar para todas as suas exigências. Com efeito, “aquele que não apresenta os produtos exigidos ou apresenta-os incompletos ou defeituosos descumpra seus deveres e deverá ser inabilitado.”

Sobre o tema, assevera JOSÉ DOS SANTOS CARVALHO FILHO:

#### **Matriz**

Av Marques de São Vicente 1619 - sl 2705  
Barra Funda - São Paulo - SP  
CEP 01139-003

operacional@manupa.com.br  
(11) 2478-2818  
manupa.com.br

#### **Filiais**

Avenida Bernardo Manuel, 10.360 - lj 03  
Mondubim - Fortaleza - CE  
CEP 60761-740

Rua João Pessoa de Mattos, 530  
Praia da Costa - Vila Velha - ES  
CEP 29101-115

Rua Leonardo Rodrigues da Silva, 248 - sl 614  
Pitangueiras - Lauro de Freitas - BA  
42701-420

Avenida H. Rubens de Mendonça, 157 - sl 304, bl A  
Baú - Cuiabá - MT  
CEP 75008-900

Avenida Tefê, 204 - sl 01  
Japim I - Manaus - AM  
CEP 69078-000

**“A vinculação ao instrumento convocatório é garantia do administrador e dos administrados. Significa que as regras traçadas para o procedimento devem ser fielmente. Se a regra fixada observadas por todos não é respeitada, o procedimento se torna inválido e suscetível de correção na via administração ou judicial.**

**O princípio da vinculação tem extrema importância. Por ele, evita-se a alteração de critérios de julgamento, além de dar a certeza aos interessados do que pretende a Administração. E se evita, finalmente, qualquer brecha que provoque violação à moralidade administrativa, à impessoalidade e à probidade administrativa.”**

## **DOS PEDIDOS**

Por todo o exposto, conclui-se que a Administração Pública, no curso do processo de licitação, não pode se afastar das regras por ela mesma estabelecidas contidas no instrumento convocatório e nas diretrizes da constituição federal, pois, para garantir segurança e estabilidade às relações jurídicas decorrentes do certame licitatório, bem como para se assegurar o tratamento isonômico entre os licitantes, e a segurança do usuário do objeto licitado, faz-se necessário observar estritamente as disposições constantes do edital e instrumentos congêneres. Diante do exposto, resta comprovado a admissibilidade do recurso administrativo interposto pela MANUPA, restando a requerida solicitar respeitosamente a esta D. Comissão de Licitação, que **reveja a decisão que desclassificou a MANUPA COMERCIO EXP IMP DE EQUIPAMENTOS E VEICULOS ADAPTADOS LTDA para o certame.**

### **Matriz**

📍 Av Marques de São Vicente 1619 - sl 2705  
Barra Funda - São Paulo - SP  
CEP 01139-003

✉ operacional@manupa.com.br  
☎ (11) 2478-2818  
🌐 manupa.com.br

### **Filiais**

📍 Avenida Bernardo Manuel, 10.360 - lj 03  
Mondubim - Fortaleza - CE  
CEP 60761-740

📍 Rua João Pessoa de Mattos, 530  
Praia da Costa - Vila Velha - ES  
CEP 29101-115

📍 Rua Leonardo Rodrigues da Silva, 248 - sl 614  
Pitangueiras - Lauro de Freitas - BA  
42701-420

📍 Avenida H. Rubens de Mendonça, 157 - sl 304, bl A  
Baú - Cuiabá - MT  
CEP 75008-900

📍 Avenida Tefê, 204 - sl 01  
Japim I - Manaus - AM  
CEP 69078-000



Outrossim, esta empresa requer:

- 1) Que o presente recurso seja declarado tempestivo e recebido no efeito suspensivo;
- 2) Que seja julgado totalmente procedente, desclassificando a empresa **UNITED CAR LTDA**;
- 3) Que seja apreciado o efeito devolutivo presente no recurso administrativo, fazendo com que aprecie e reconheça o presente em todos os seus itens e, caso não considere alguma destas solicitações, encaminhe-se à autoridade superior, para a devida reanálise.

Por derradeiro, apresenta protesto de elevada estima e consideração.

Nestes Termos Pede Deferimento.

São Paulo, 22 de Agosto de 2024

*Manupa Com., Exp., Imp. de Equipamentos e Veiculos Adaptados EIRELI.*

*Manuella Jacob /Sócia Diretora*

RG 40182722 SSP-SP e CPF nº 372.532.828-50

#### Matriz

Av Marques de São Vicente 1619 - sl 2705  
Barra Funda - São Paulo - SP  
CEP 01139-003

operacional@manupa.com.br  
(11) 2478-2815  
manupa.com.br

#### Filiais

Avenida Bernardo Manuel, 10.360 - Il 03  
Mondubim - Fortaleza - CE  
CEP 60761-740

Rua João Pessoa de Mattos, 530  
Praia da Costa - Vila Velha - ES  
CEP 29101-115

Rua Leonardo Rodrigues da Silva, 248 - sl 614  
Pitangueiras - Lauro de Freitas - BA  
42701-420

Avenida H. Rubens de Mendonça, 157 - sl 304, bl A  
Baú - Cuiabá - MT  
CEP 78008-900

Avenida Tefê, 204 - sl 01  
Japlim I - Manaus - AM  
CEP 69078-000



Feira de Santana,

22 agosto 2024

A/C : MANUPA COMERCIO E.I. DE E.E. VEICULOS

CNPJ: 08.859.057/0001-52

Av Presidente Dutra, 2771

Capuchinhos, Feira de Santana-Ba

## Proposta Comercial

2024/2025 Branco

**Renault Kwid Zen 1.0 Sce Manual 70 cv + SOM**

Maçanetas externas e retrovisores na cor preta • farol dupla parábola • ar-condicionado • vidros elétricos • indicador de temperatura externa • Calotas 14" Dark Antracite • abertura interna do porta-malas tecnologia • sistema Start & Stop • computador de bordo • painel de instrumentos com mostradores em LED • indicador de troca de marcha • rádio Continental 2DIN (Bluetooth®, USB, AUX) com 2 alto-falantes • 4 airbags (2 frontais e 2 laterais) • 2 Isofix • direção elétrica • desembaçador do vidro traseiro • limpador do vidro traseiro • freios ABS • controle eletrônico de estabilidade (ESP) • assistente de partida em rampa (HSA) • monitoramento da pressão dos pneus (TPMS) • luzes de circulação diurna em LED (DRL) • volume do porta-malas de 290 L.

| ITEM | DISCRIMINAÇÃO DO PEDIDO   | UND | QTD | VALORES      |             |
|------|---|-----|-----|--------------|-------------|
|      |   |     |     | UNIT         | TOTAL       |
| 1    | Marca: Renault<br>Modelo: Kwid zen<br>Ano/mod: 2024/2025<br>Cor: Branca | UND | 10  | R\$ 69.266,8 | R\$ 692.668 |

\*OBS: INSTALAÇÃO DOS VIDROS ELÉTRICOS TRASEIROS R\$ 1.800,00 CADA. A INSTALAÇÃO SERÁ FEITA POR NOSSA CONCESSIONÁRIA RENAULT, ONDE ASSEGUAMOS A PERMANÊNCIA DA GARANTIA TOTAL DE FÁBRICA DO VEÍCULO, INCLUINDO A GARANTIA ELÉTRICA.

08.859.057/0001-52  
Insc. Est. 74.161.752-Nº  
JUBIABÁ VEÍCULOS LTDA.  
Av. Presidente Dutra, 2771  
Santa Mônica - Cep: 44.077-750  
FEIRA DE SANTANA-BA

**Jubiabá Veículos Ltda.**

Av. Presidente Dutra, 2.771 - Capuchinhos Feira de Santana - BA - CEP: 44.060-000 - Fone: (75) 3603-1100



Rua XV de Novembro, 64 - Sala 21  
Edifício Pedro Francisco Vargas  
Centro, Itajaí - Santa Catarina  
(47) 3514-7599 | (47) 99748-2223  
www.dautin.com | dautin@dautin.com



## CERTIFICADO DE PROVA DE AUTENTICIDADE ELETRÔNICA

A DAUTIN BLOCKCHAIN DOCUMENTOS DIGITAIS E SERVIÇOS LTDA, especificada neste ato apenas como **Dautin Blockchain Co.** CERTIFICA para os devidos fins de direito que, o arquivo digital especificado com o tipo documental **Autenticação** e representado pela função hash criptográfica conhecida como SHA-256, de código **d2ee67c2ae0ac6836d1e2b54a060435a47544de218a6e16ab09fc71b0318be05** foi autenticado de acordo com as Legislações e normas vigentes<sup>1</sup> através da rede blockchain Binance Smart Chain, sob o identificador único denominado NID **158844** dentro do sistema.

A autenticação eletrônica do documento intitulado "**CNH Digital**", cujo assunto é descrito como "**CNH Digital**", faz prova de que em **31/08/2023 14:34:59**, o responsável **Manupa Comércio, Exportação Importação de Equipamentos e Veículos Adaptados Eireli (03.093.776/0001-91)** tinha posse do arquivo com as mesmas características que foram reproduzidas na prova de autenticidade, sendo de Manupa Comércio, Exportação Importação de Equipamentos e Veículos Adaptados Eireli a responsabilidade, única e exclusiva, pela idoneidade do documento apresentado a DAUTIN Blockchain Co.

Este CERTIFICADO foi emitido em **31/08/2023 14:36:51** através do sistema de autenticação eletrônica da empresa DAUTIN Blockchain Co. de acordo com o Art. 10, § 2º da MP 2200-2/2001, Art. 107 do Código Civil e Art. 411, em seus §§ 2º e 3º do Código de Processo Civil, estando dessa maneira de acordo para o cumprimento do Decreto 10278/2020.

Para mais informações sobre a operação acesse o site <https://www.dautin.com> e informe o código da transação blockchain **0x21f8a896f9518035d06e0d37cdb35d185a4cc5a8fe6792924b0755602df911d0**. Também é possível acessar a consulta através da rede blockchain em <https://bscscan.com/>

<sup>1</sup> Legislação Vigente: Medida Provisória nº 2200-2/2001, Código Civil e Código de Processo Civil.



Presidência da República Casa Civil  
Subchefia para Assuntos Jurídicos  
MEDIDA PROVISÓRIA 2.200-2  
DE 24 DE AGOSTO DE 2001.



## Opcionais

Preço(R\$) Incompatíveis Vínculos Cores Revest.  
Incompat. Incompat.

|  |          |
|--|----------|
| 1B8 Pack Safety<br><i>ESC (Controle eletrônico de Estabilidade); TC (Controle de Tração); Hill Holder (Sistema ativo de freio com controle eletrônico que auxilia nas arrancadas do veículo em subida)</i> | 490,00   |
| 210 PINTURA METALICA   | 1.990,00 |
| SCK PINTURA SOLIDA   | 990,00   |



Tabela temporária e provisória, sujeita a modificações diárias. Para uso exclusivo e simples consulta por parte do profissional vendedor, não gerando obrigações de venda pelos valores meramente indicativos.

Page of

# Linha de produto

Marca: FIAT  
Estado: SP  
Início vigência preço: 21/06/2023

Diretoria de Marketing  
Estratégia de Marketing

## ARGO DRIVE 1.0 FLEX 4P 2024

### MVS

Modelo: 358  
Versão: ATF  
Série: 1  
Combustível: Flex  
MY: 2024

### Dados Técnicos

Cilindrada total (cc) : **999**  
Potência máxima (cv) : **71,0 (G) a 6.000 rpm / 75,0 (E) a 6250**  
Torque máximo (kgf.m) : **10,0 (G) / 10,7 (E) a 3.250 rpm**  
Altura do solo (mm) : **164**  
Altura do veículo (mm) : **1.503**

Capacidade do porta-malas (litros) : **300**  
Comprimento do veículo (mm) : **3.998**  
Entre-Eixos (mm) : **2.521**  
Largura do veículo (mm) : **1.962**  
Tanque de combustível (litros) : **47**

### Preços(R\$)

Público: 84.490,00  
Def. físico (IPI/ICMS): 73.415,00  
Def. físico (IPI): 81.815,00  
Taxi (IPI/ICMS): 71.676,00  
Taxi (IPI): 81.815,00

### Itens de Série

- \*Banco do motorista com regulagem de altura
- \*Banco do passageiro com bolsa porta objetos no encosto
- \*Central Multimídia UCONNECT de 7" Touchscreen com Android Auto e Apple Car Play, Bluetooth, entradas USB (2) e Sistema de reconhecimento de voz; Segunda porta USB
- \*Iluminação do porta-luvas
- \*Iluminação do porta-malas
- \*Luz de leitura dianteira
- \*Maçanetas e retrovisores externos na cor do veículo
- \*Rodas de aço estampado 6.0 x 15" com calotas integrais + Pneus "verde" com baixa resistência a rolagem 185/60 R15
- \*Volante com comandos de rádio e telefone
- .Aerofólio traseiro
- .Alarme antifurto
- .Alertas de limite de velocidade e manutenção programada
- .Ar condicionado com filtro antipólen
- .Banco traseiro rebatível
- .Brake Light e ESS (Sinalização de frenagem de emergência)
- .Chave canivete com Fiat Code e telecomando para abertura das portas, vidros e porta-malas
- .Check quadro de instrumentos (Welcome Moving)
- .Cintos de segurança dianteiros retráteis de 3 pontos sem regulagem de altura
- .Cintos de segurança traseiros (laterais e central) retráteis de 3 pontos

- .Computador de Bordo (distância, consumo médio, consumo instantâneo, autonomia, velocidade média e tempo de percurso)
- .Desembaçador do vidro traseiro temporizado
- .Direção elétrica progressiva
- .Drive by Wire (Controle eletrônico da aceleração)
- .Encostos de cabeça traseiros (laterais e central)
- .Follow me home
- .Gancho universal para fixação cadeira criança (Isofix)
- .HCSS (Sistema de partida a frio sem tanque auxiliar de gasolina)
- .HSD (High Safety Drive) - Airbag duplo (motorista e passageiro) e ABS com EBD
- .iTPMS (Monitoramento de pressão dos pneus)
- .Lane Change (Função auxiliar para acionamento das setas indicando trocas de faixa)
- .Limpador e lavador dos vidros dianteiro e traseiro com intermitência
- .Motor 1.0 Firefly Flex de 3 cilindros
- .Quadro de instrumentos 3,5" multifuncional com relógio digital, calendário e informações do veículo em TFT personalizável
- .Retrovisores externos com comando interno mecânico
- .Tomada 12V
- .Travas elétricas nas portas e porta malas (travamento automático a 20km/h, trava de tampa do combustível, indicador de portas abertas)
- .Vidros elétricos dianteiros com one touch e antiesmagamento
- .Volante com regulagem de altura

### Cores

**CORES SÓLIDA BÁSICA**  
806 - PRETO VULCANO 172

**CORES METÁLICA**  
979 - CINZA SILVERSTONE 172  
619 - PRATA BARI 172

**CORES SÓLIDA**  
249 - BRANCO BANCHISA 172  
978 - VERMELHO MONTECARLO 172

**Revestimentos** Opcionais Vinculados  
172 - TEAR FAWKES BF7

### Revestimento Vinculados

## Opcionais

Preço(R\$) Incompatíveis Vínculos Cores Revest.  
Incompat. Incompat.

|  |          |               |
|--|----------|---------------|
| AQX Drive TOP<br><i>Ar condicionado digital; Keyless entry; Keyless go; Faróis de neblina; Sensor de estacionamento traseiro com visualizador gráfico; Vidros elétricos traseiros com one touch e sensor antiesmagamento; Retrovisores</i> | 2.990,00 | [ 4XE , BF7 ] |
|--|----------|---------------|

Continue sua experiência com o Renault KWID  
[www.renault.com.br/kwid](http://www.renault.com.br/kwid)

# Ren

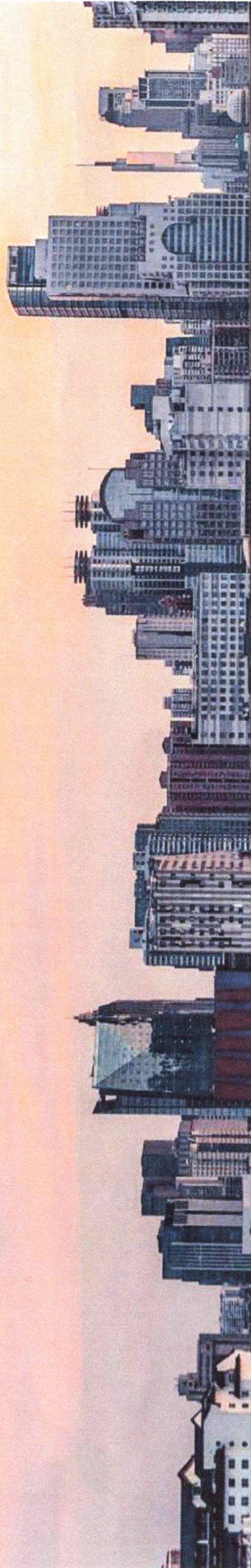

**RENAULT CONCESSIONÁRIAS.** Uma rede com mais de 290 concessionárias em todo o território nacional está pronta para ajudá-lo com eficiência e qualidade. Profissionais treinados no Centro de Formação Renault do Brasil utilizam o que há de mais moderno em tecnologia automotiva. So quem conhece pode garantir o bem de seu Renault. **FABRICA NO BRASIL.** O Complexo Ayrton Senna ocupa um terreno de 2,5 milhões de metros quadrados em São José dos Pinhais, no Paraná, com capacidade para produção de até 380 mil veículos e 400 mil motores por ano. Aqui são fabricados: Kwid, Captur, Duster, Master, Logan, Sandero, Sandero RS, Z.O., Sandero Stepway, Master, Fluência, Master Minibus e Master Chassi Cabine. **GARANTIA RENAULT.** Para Renault kwid, garantia total de 3 anos ou 100 mil km, o que ocorrer primeiro, condicionada aos termos e condições estabelecidos no Manual de Garantia e Manutenção do veículo, para a gama 2020/2021. A Renault oferece 6 anos de garantia anti-riscos da carroceria para veículos da gama 2020/2021. **SAC RENAULT.** Serviço de Atendimento ao Cliente Renault. O SAC Renault possui profissionais preparados para receber sugestões, esclarecer dúvidas e encaminhar soluções. É só ligar: 0800 055 5615 ou enviar um e-mail para [sac.brasil@renault.com](mailto:sac.brasil@renault.com). **BANCO RENAULT.** Confiabilidade, taxas financeiras diferenciadas e parecer de crédito rápido (sujeito a aprovação) para adquirir seu Renault. **CONSORCIO RENAULT.** Garantia de entrega de fábrica. Vorezinha, a gente realiza: 0800 055 5615 ou [www.consorciorenault.com.br](http://www.consorciorenault.com.br). **ISO 14001.** Mais uma certificação para a Renault. Mais uma conquista para a natureza.

A Renault reserva-se o direito de alterar as especificações de seus veículos sem prévio aviso. Para mais informações, consulte seu concessionário. Fotos para fins publicitários. SAC RENAULT: 0800 055 5615 – REF.: 771733558 – JANEIRO/2021

319  
8



**3** ANOS GARANTIA

Conheça mais em: [www.renault.com.br](http://www.renault.com.br)



COLEGIADO PERMANENTE DE EDUCANDOS  
320  
Página  
SECRETARIA MUNICIPAL DE EDUCAÇÃO



06:20  
HORA DE COMEÇAR O DIA.

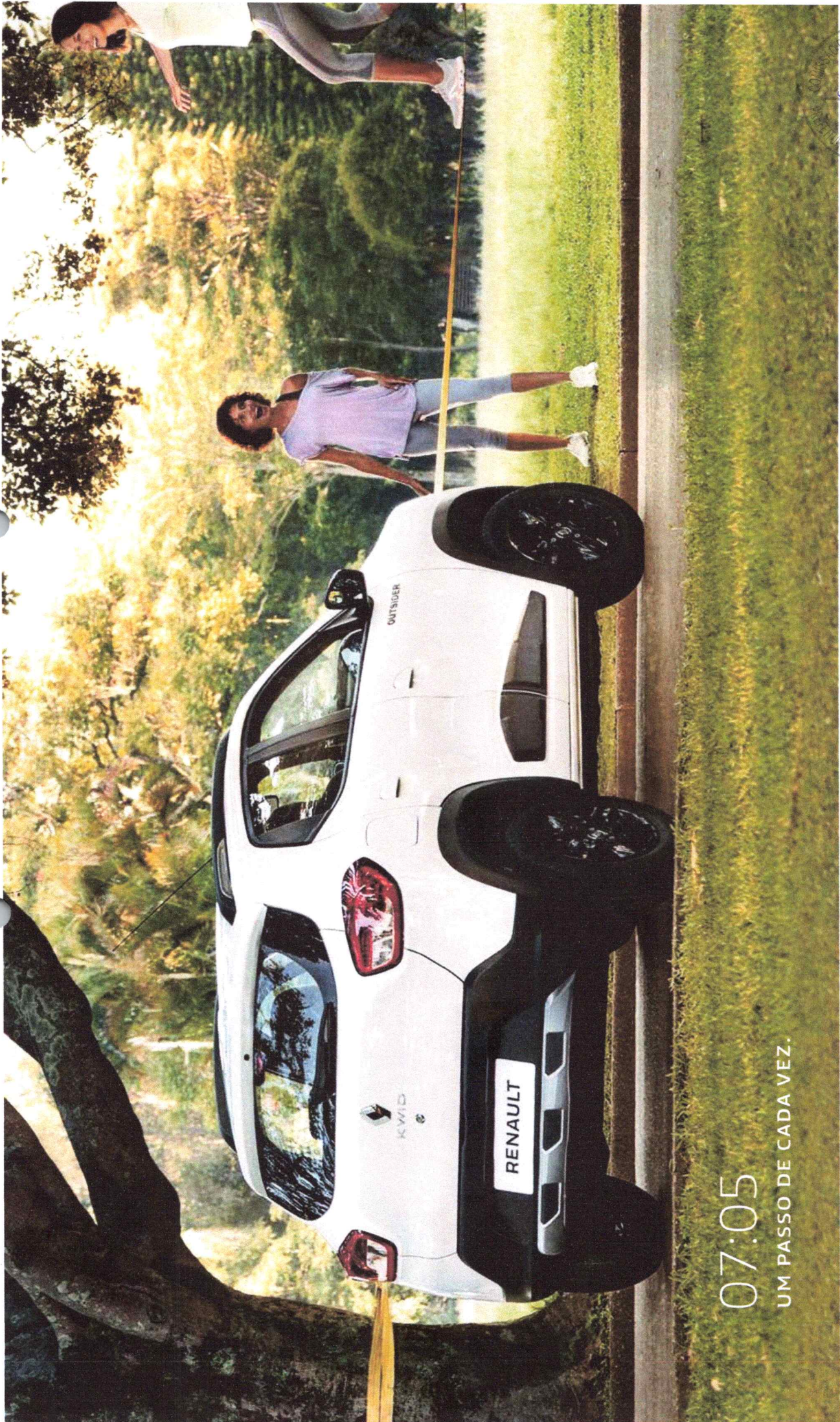

07:05

UM PASSO DE CADA VEZ.



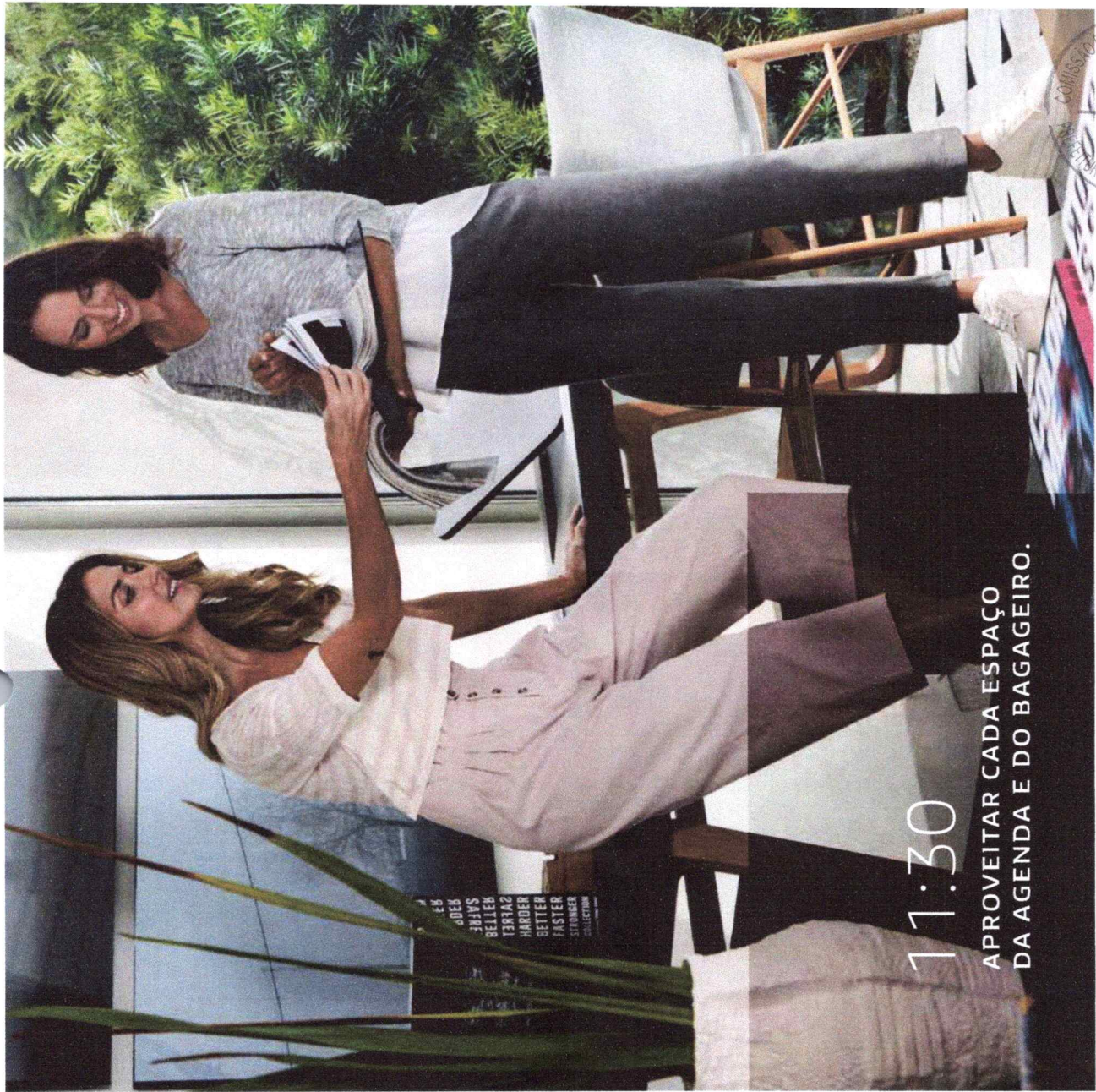

11:30

APROVEITAR CADA ESPAÇO DA AGENDA E DO BAGAGEIRO.

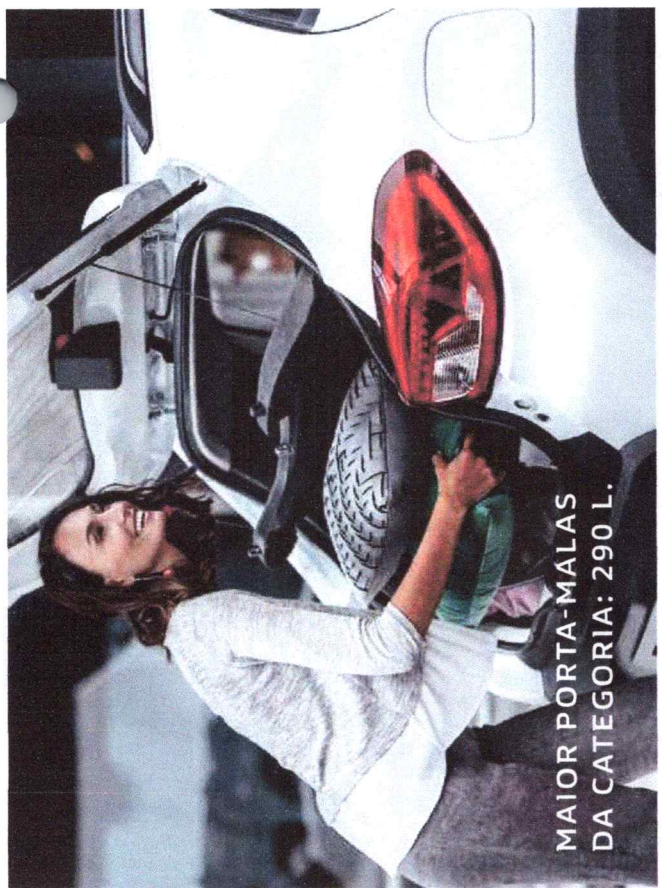

MAIOR PORTA-MALAS DA CATEGORIA: 290 L.

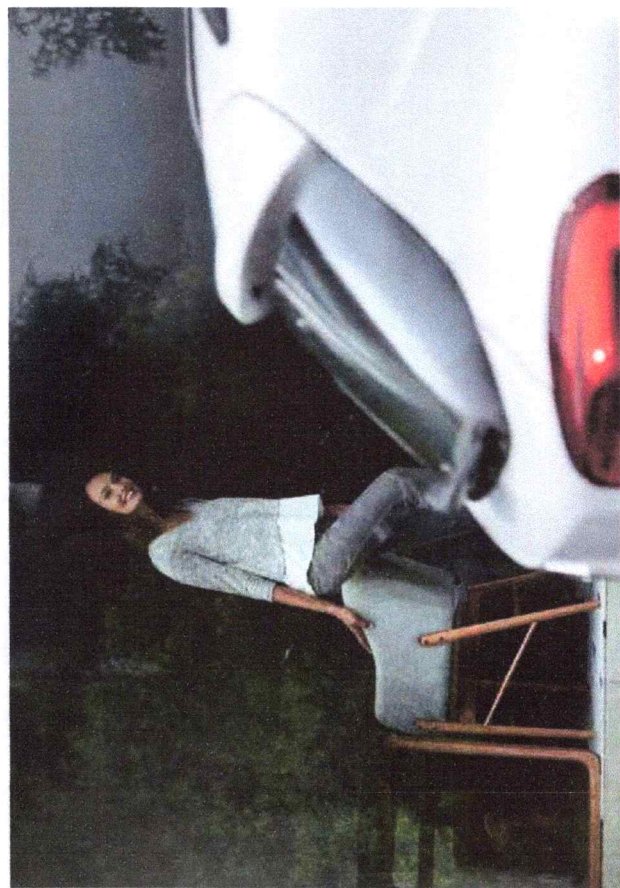

15:19

DIRIGIR, OUVIR MÚSICA E RELAXAR.

Imagens ilustrativas. Equipamentos de acordo com a versão.

A photograph of three women standing in a modern, well-lit interior space. The woman on the left is wearing a white long-sleeved top and dark pants. The woman in the middle is wearing a grey top and dark pants. The woman on the right is wearing a white top and light-colored pants. They are standing in front of large windows that look out onto a city at night. There are several potted plants in the room. The overall atmosphere is warm and contemporary.

## O SUV dos compactos

Redescubra a cidade com robustez e design. Com traços marcantes e curvas dinâmicas, o KWID tem características de SUV e espírito de compacto. A elevada distância de 18 cm em relação ao solo, a posição de dirigir e o ângulo de entrada imponente de 24° são dignos do segmento SUV. Além disso, sua grade frontal robusta, suas rodas de 14" e os para-lamas trazem um design único para a categoria.

E, para quem prefere um carro ainda mais robusto, a versão Outsider traz skis dianteiro e traseiro, moldura do farol de neblina, rodas Flex Wheel, proteções laterais e barras no teto.

324  
1

18  
cu



325  
A

## Maior espaço interno da categoria

Aproveite todo o espaço interno do Renault KWID. O carro é amplo e confortável para motorista e passageiros, inclusive no banco de trás. Com um console central com porta-copos, diversos porta-objetos e o maior porta-malas da categoria (290 L), o armazenamento se torna mais prático e fácil no dia a dia.

21:35

O MATCH VIROU UM ENCONTRO.

326  
D. 1  
7

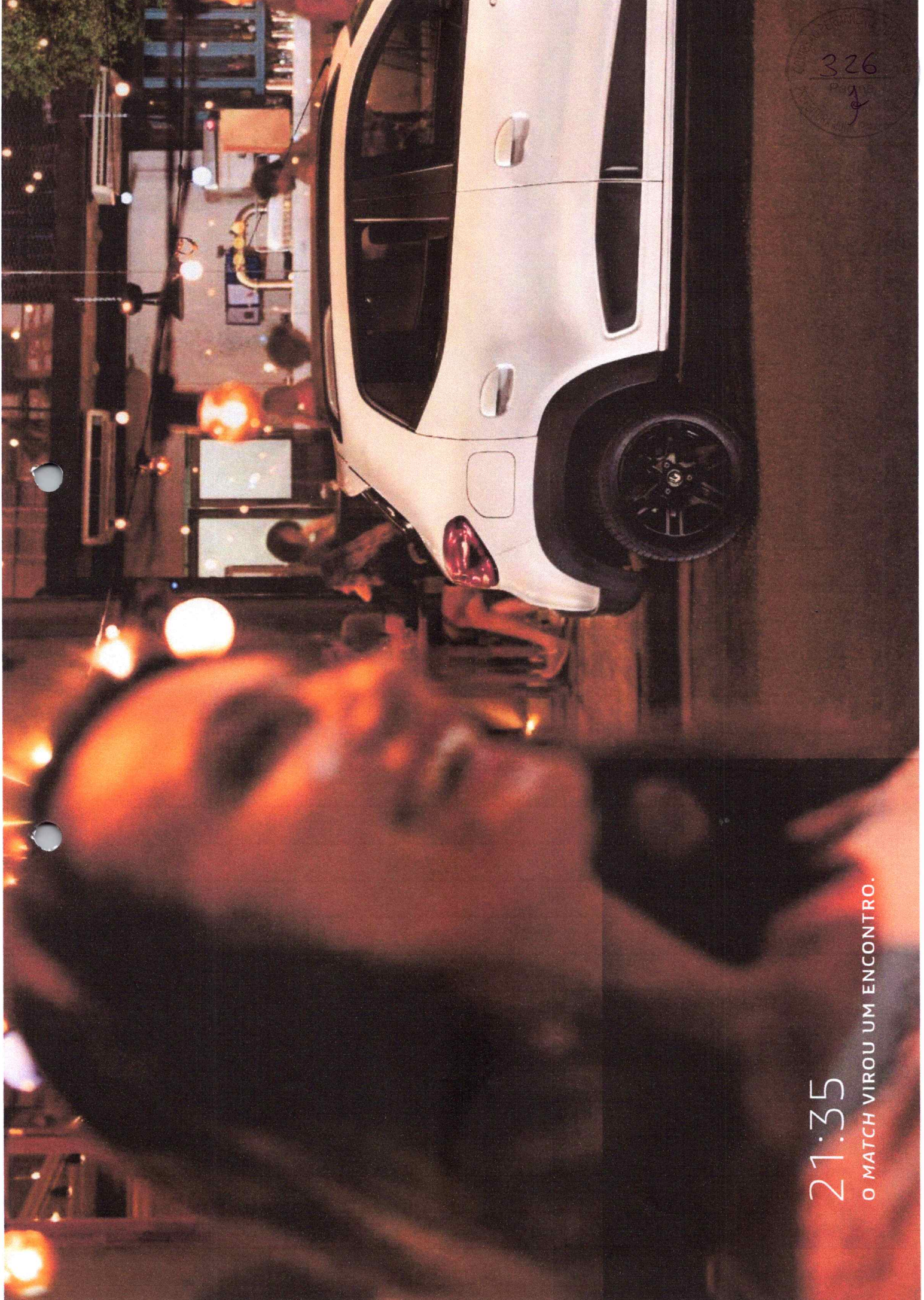



23:04

AMANHÃ É UM NOVO DIA PARA SE SENTIR SEGURO.

327  
4

Imag

## KWID Versões

### Life 1.0 Manual



Calotas Fioriano 14"

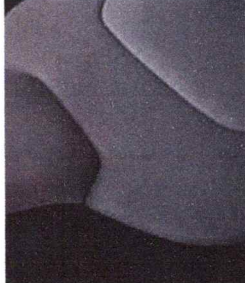

#### EQUIPAMENTOS

- 4 airbags (2 frontais e 2 laterais)
- 2 Isofix
- Abertura interna do porta-malas
- Ajuste de altura dos cintos de segurança nos bancos dianteiros
- Alerta visual e sonoro de não utilização do cinto de segurança do motorista
- Apoios de cabeça dianteiros fixos
- Apoios de cabeça traseiros laterais e central
- Banco traseiro rebatível 1/1
- Desembaçador do vidro traseiro
- Direção mecânica
- Espelho de cortesia no lado do passageiro
- Freios ABS
- Indicador de estilo de condução
- Indicador de troca de marcha
- Para-choques da cor da carroceria
- Para-sol do motorista e do passageiro
- Predisposição para rádio
- Retrovisores e maçanetas pretos
- Retrovisores externos com regulagem manual interna
- Rodas de aço de 14"
- Tomadas de 12 V

## KWID Ver

### Intense 1.



### Zen 1.0 Manual

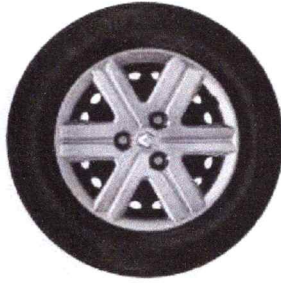

Calotas Fioriano 14"



#### EQUIPAMENTOS

##### Versão LIFE +

- 2 alto-falantes
- Alarme de aviso de luzes acesas
- Ar-condicionado
- Bluetooth®, USB, AUX
- Direção elétrica
- Limpador do vidro traseiro
- Retrovisor interno dia/noite
- Revestimento interno do porta-malas
- Vidros (dianteiros) e travas elétricos

## Outsider



## KWID Cores disponíveis



Branco Neige



Branco Marfim



Laranja Ocre



Vermelho Fogo



Preto Nacré



Prata Étoile

## KWID Dimensões

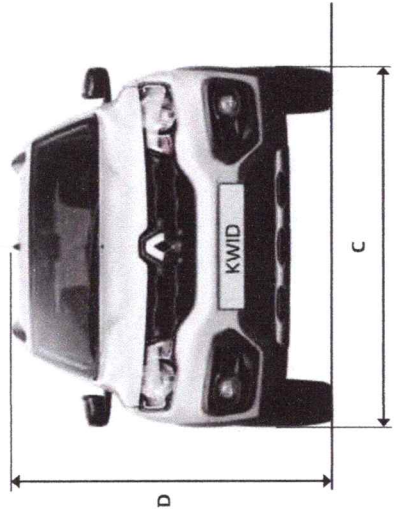
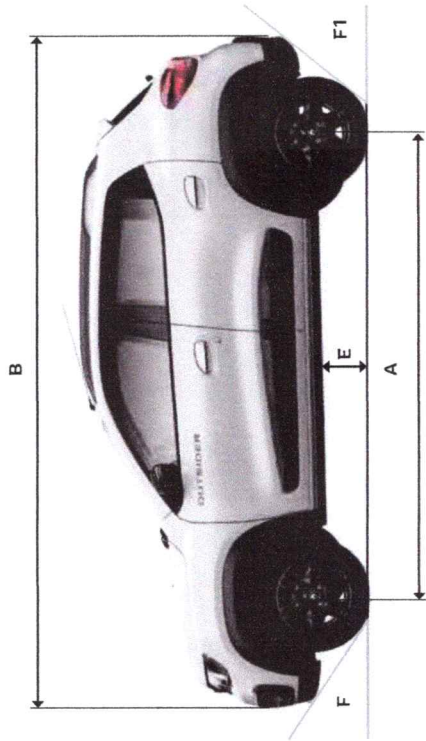

### VOLUME (litros)

|                              |       |
|------------------------------|-------|
| Volume porta-malas           | 290   |
| <b>DIMENSÕES (mm)</b>        |       |
| A Entre-eixos                | 2.423 |
| B Comprimento                | 3.680 |
| C Largura (sem retrovisores) | 1.579 |
| D Altura                     | 1.498 |
| E Altura livre do solo       | 180   |
| <b>ÂNGULOS (graus)</b>       |       |
| F Ângulo de entrada          | 24°   |
| F1 Ângulo de saída           | 40°   |

## KWID Acess

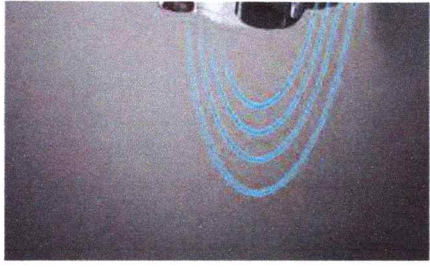

### KIT CO

- Farol de
- Módulo
- Vidro el

### Acess

- Alto-fal
- Barra d
- Bolsa o
- Cadeiri
- Câmera
- Calota l
- Calha d
- Capinh:
- Farol de
- Friso de





Life  
1.0 12V SCE ManualZen  
1.0 12V SCE ManualIntense  
1.0 12V SCE ManualOutsider  
1.0 12V SCE Manual

Arquitetura

Carroceria monobloco, monovolume, 5 passageiros, 5 portas

Motor

Quatro tempos, três cilindros em linha, 12 válvulas, injeção multiponto, bicom bustível (etanol e/ou gasolina) e refrigeração por circuito de água sob pressão

Potência máxima (ABNT)

66 cv (gasolina) @ 5.500 rpm  
70 cv (etanol) @ 5.500 rpm

Torque máximo (ABNT)

9,4 kgfm (gasolina) @ 4.250  
9,8 kgfm (etanol) @ 4.250

Cilindrada

999 cm<sup>3</sup>

Pneus/rodas

Roda aço com calotas/pneu 165/70 R14

Suspensão dianteira

Tipo MacPherson, triângulos inferiores, amortecedores hidráulicos telescópicos e molas helicoidais

Suspensão traseira

Suspensão traseira composta por eixo rígido, molas helicoidais e amortecedores hidráulicos telescópicos verticais

Freios

Sistema ABS, com discos ventilados na dianteira e freios traseiros com tambores

Direção mecânica

Direção mecânica

Direção elétrica

Direção elétrica

Direção elétrica

Direção elétrica

Câmbio

Manual 5 velocidades

Relação marcha

|    |         |
|----|---------|
| 1ª | 3,769:1 |
| 2ª | 2,048:1 |
| 3ª | 1,290:1 |
| 4ª | 0,949:1 |
| 5ª | 0,791:1 |

Tanque de combustível

38 litros

Porta-malas

290 litros

Carga útil

375 kg

Peso (em ordem de marcha)

758 kg

779 kg

786 kg

806 kg

Aceleração 0 a 100 km/h

15,5 s (gasolina)  
14,7 s (etanol)

Velocidade máxima

152 km/h (gasolina)  
156 km/h (etanol)

Consumo

15,2 km/l (gasolina)\*  
10,5 km/l (etanol)\*15,2 km/l (gasolina)\*  
10,5 km/l (etanol)\*15,2 km/l (gasolina)\*  
10,5 km/l (etanol)\*14,1 km/l (gasolina)\*  
9,6 km/l (etanol)\*

-- = não disponível

\*Os valores apresentados correspondem à média dos valores em percurso misto.

**DESIGN**

Design interno/externo

Design interno/externo

Interior com detalhes e

Para-choques da cor da

Retrovisores e maçanet

Retrovisores e maçanet

Revestimento interno d

Rodas de aço de 14" coi

Rodas Flex Wheel 14"

**SEGURANÇA E I**

4 airbags (2 Frontais e 2

2 Isofix

Ajuste de altura dos cin

Alarme de aviso luzes a

Alerta visual e sonoro d

de segurança do motor

Cintos de segurança dia

Desembaçador do vidrô

Direção mecânica

Direção elétrica

Faróis de neblina

Freios ABS

Limpador do vidro tras

Retrovisores elétricos

Retrovisores externos c

Retrovisor interno dia/

Vidros (dianteiros) e tra



**AO ILUSTRÍSSIMO SENHOR(A) PREGOEIRO(A)  
PREFEITURA MUNICIPAL DE ITAREMA/CE  
CONTRARRAZÕES**

**PREGÃO ELETRÔNICO Nº 022/2024-PE**

**ORIGEM DA LICITAÇÃO: SECRETARIA DE SAÚDE**

**UNITED CAR LTDA**, pessoa jurídica de direito privado, inscrita no CNPJ nº 15.668.566/0005-97, com endereço à Rua dos Lagos, 1230, bairro cidade Gerardo Cristino de Menezes, Sobral/CE, representado no ato por EMANOELA SALDANHA TABOSA brasileira, vendedora, inscrita no RG sob nº 93024024155 SSP/CE e sob o CPF sob nº 685.559.383-68, residente e domiciliada à Av. John Sanford 3856, Bairro Cidade Pedro Mendes Carneiro, cidade de Sobral/CE, a quem deve se dirigir todas notificações e intimações sob pena de nulidade dos atos, vem à presença de Vossa Senhoria, interpor contrarrazões, na forma art. 44, §1º do decreto nº 10.024/19, em razão dos fundamentos fáticos e jurídicos a seguir delineados.

**CONTRARRAZÕES** – A EMPRESA MANUPA COM., EXP., IMP. DE EQUIP. E VEÍCULOS ADAPTADOS EIRELI INTERPÔS RECURSO COM PEDIDO DE REVISÃO CONTRA SUA INABILITAÇÃO, DEVIDO A SEU VEÍCULO(KWID) CONTER TODOS OS ACESSÓRIOS EXIGIDOS NO EDITAL E O VEÍCULO (ARGO DRIVE) DA ARREMATANTE UNITED CAR LTDA NÃO CONTER OS MESMOS ACESSÓRIOS.

***I. DOS FATOS***

---

Do edital de licitação na modalidade pregão eletrônico publicado pelo município de Itarema/CE, depreende-se o intuito daquele município adquirir um veículo, o qual seja uma AQUISIÇÃO DE VEÍCULOS DE PASSEIO, MODELO HATCH, DESTINADOS A ATENDER AS NECESSIDADES DAS UNIDADES BÁSICAS DE SAÚDE, SOB A RESPONSABILIDADE DA SECRETARIA MUNICIPAL DE SAÚDE DE ITAREMA, CEARÁ.

Dito isto, ao momento da sessão pública, feito todos os procedimentos de estilo, em consonância com o ordenamento, foi classificada e habilitada a empresa UNITED CAR LTDA, no intuito de tal empresa estar consonante com o exigido pelo certame, apresentando adequadamente o veículo licitado.

No entanto, a empresa MANUPA COM., EXP., IMP. DE EQUIP. E VEÍCULOS ADAPTADOS EIRELI interpôs recurso alegando desconformidade ao descritivo do edital, realçado na especificação abaixo:

VEÍCULO AUTOMOTOR, TIPO PASSEIO, MODELO HATCH, ZERO QUILOMETRO; MOTORIZAÇÃO MÍNIMA 1.0 OU MÍNIMO 85 CV; CÂMBIO MANUAL, FLEX. 5 (CINCO) PORTAS, INCLUSO BAGAGEIRO; PINTURA ORIGINAL DE FÁBRICA, PREFERENCIALMENTE NA COR BRANCA; AR CONDICIONADO DE FÁBRICA INTEGRADO; KIT MULTIMÍDIA COM TELA TOUCH SCREEN OU SISTEMA DE ÁUDIO COM RÁDIO AM/FM, ENTRADA AUXILIAR, BLUETOOTH® E CONECTOR USB; VIDROS ELÉTRICOS NAS 4 (QUATRO) PORTAS; DIREÇÃO HIDRÁULICA, ELÉTRICA OU ELETRO-HIDRÁULICA; KIT ALARME E TRAVAS ELÉTRICAS COM ACIONAMENTO DE COMANDO NA CHAVE; FREIOS COM ABS; NO MÍNIMO 2 (DOIS) AIRBAGS (PASSAGEIRO E MOTORISTA); RODAS DE AÇO OU LIGA LEVE; TRACÇÃO DIANTEIRA; JOGO DE TAPETES ORIGINAL DO VEÍCULO OU INSTALADO EM CONCESSIONÁRIA AUTORIZADA OU TRANSFORMADORA HOMOLOGADA DA FABRICANTE; PELÍCULAS NÃO REFLEXIVAS COM NÍVEL MÍNIMO DE TRANSPARÊNCIA ESTABELECIDO NA LEGISLAÇÃO VIGENTE. LICENCIAMENTO/EMPLACAMENTO: OS VEÍCULOS SERÃO ENTREGUES DEVIDAMENTE EMLACADOS, COM TAXAS DE EMLACAMENTO, SEGURO OBRIGATÓRIO (DPVAT) BEM COMO TODOS OS CUSTOS PAGOS E COM CERTIFICADO DE REGISTRO DE LICENCIAMENTO DE VEÍCULOS.

Portanto, pelas contrarrazões fáticas delineadas, corroboradas com os fundamentos a seguir expostos, cabível com habilitação da empresa UNITED CAR LTDA, a qual atende, objetivamente aos anseios públicos.

## II. DO DIREITO

### 1. Disposições Preliminares

#### 2.1.1. Da tempestividade:

Inicialmente cumpre delimitar que a apresentação da presente petição ao edital encontra-se tempestiva, isto é, em até três dias após recurso administrativo, e manifestação pelas contrarrazões recursais, está devidamente realizada, nos tenazes do ART. 44, §1º do decreto nº 10.024/19.

Dito isto, na forma da lei 14.133, os prazos de processos administrativos iniciam-se no dia após a interposição recursal, e inclui-se o dia do vencimento, salientando, ainda que os prazos não podem se iniciar ou terminar em dias que não contemplem expediente ao órgão licitante, motivo pelo qual, a contrarrazão apresentada é completamente tempestiva, apresentado em 27/08/2024.

### 2.2. Do mérito

Baseado nos princípios de **Vinculação ao Edital** onde se deve observar as normas estabelecidas no edital de forma objetiva, e do **Julgamento Objetivo** onde a administração pública deve sempre seguir fielmente o que for disposto no edital no momento de julgar as propostas.

Qualquer conduta que não respeite tais pontos, ocasiona o nítido descumprimento de edital e entrando em explícito descumprimento ao **Art. 12 da Lei 14.133/2021**:

Assim sendo, em procedimentos licitatório, o exposto e estabelecido em Edital deverá ser estritamente cumprido por todos os participantes. Tal lógica consta substanciada pelo princípio da VINCULAÇÃO DO INSTRUMENTO CONVOCATÓRIO.

Uma vez formalmente determinado o critério no edital, não pode a Administração simplesmente ignorá-la. Tal atitude contrariaria os princípios da moralidade, da boa-fé e o princípio da vinculação ao instrumento convocatório.

Referente a tal princípio, o brilhantíssimo MATHEUS CARVALHO1 conceitua que:

*O edital é a "lei" interna da licitação, e deve definir tudo o que for importante para o certame, vinculando os licitantes e a Administração Pública à sua observância.*

*Hely Lopes Meirelles já dispunha que "o edital é a lei da licitação".*





b) A peça recursal é confusa e contraditória nos arquivos anexados, pois a ficha técnica do Argo DRIVE tem a informação do **kit(opcionais)** contendo os vidros elétricos traseiros genuínos Fiat, conforme página 01 das razões do próprio recurso.

Veja, nobre pregoeiro, que a recorrente quer “induzir ao erro” na decisão correta de habilitar a United Car Ltda, pois na página 17 foi apresentado “print” incompleto da ficha técnica da página 01, onde se comprova o vidro elétrico traseiro como acessório da própria montadora Fiat.

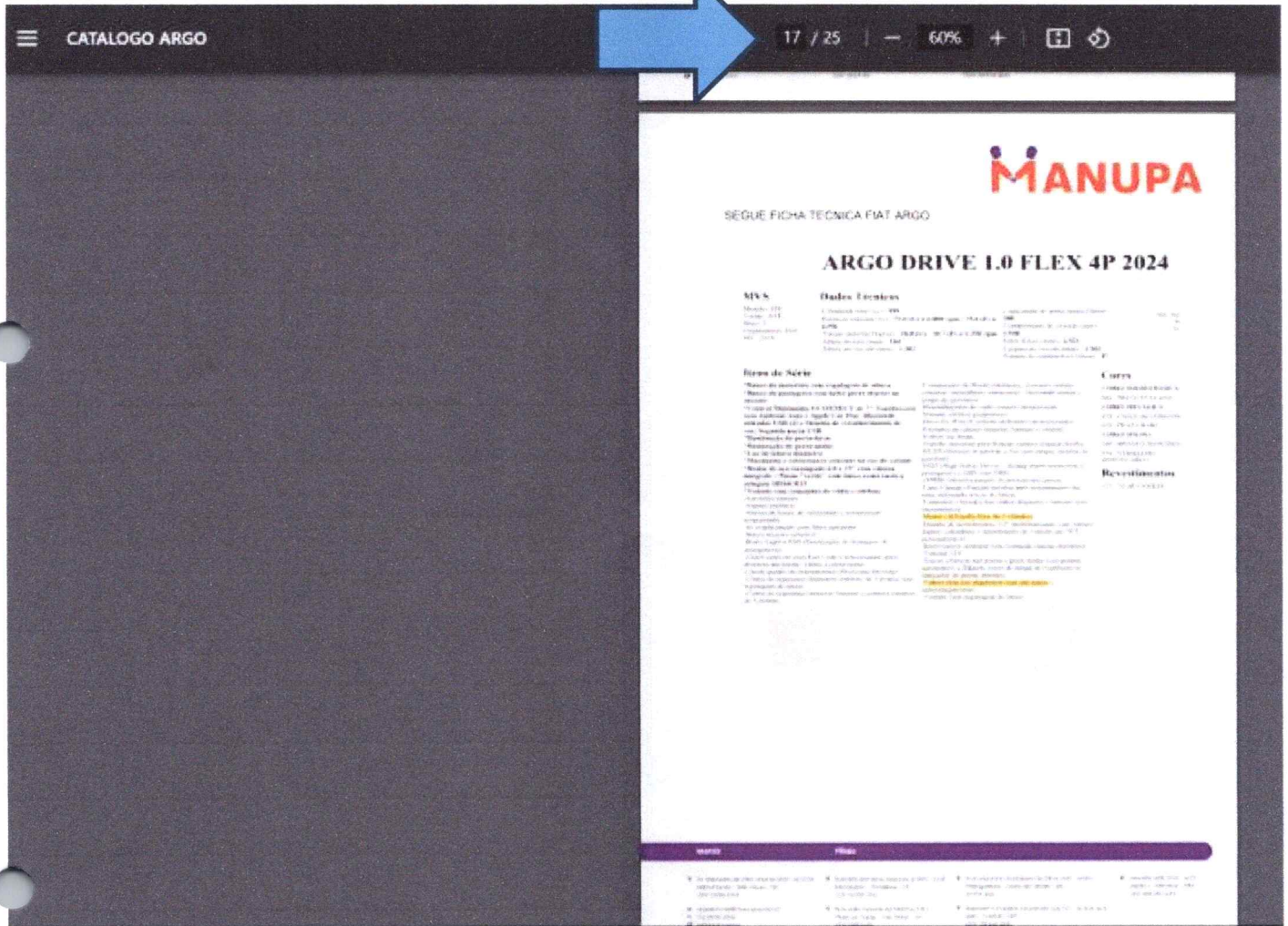

Segue para constatação verídica, a ficha produto agosto2024/2025 Fiat (anexo 1, folhas 2 e 3) e o site oficial da Fiat:

Site: <https://argo.fiat.com.br/monte.html#kit-opcionais>

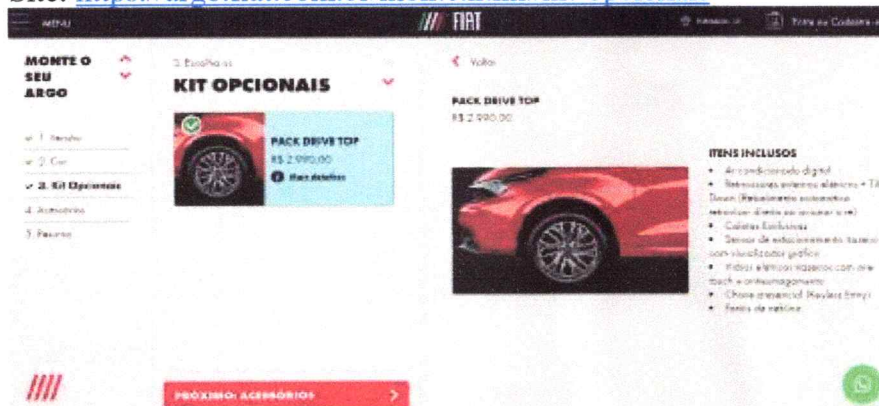

e) A ficha técnica do Renault Kwid apresentada está **desatualizada**, ela é do ano de **2020/2021**(vide página 02 da peça recursal).



**Ano 2020/2021**

Notadamente, a empresa Manupa não detém das informações atualizadas enviadas mensalmente pela montadora Renault para seus concessionários, visto que se trata de uma empresa Adaptadora de veículos.

Ficha Técnica 2024, obtida no site:

<https://www.renault.com.br/veiculos-de-passeio/kwid/ficha-tecnica.html>



conheça mais em: [www.renault.com.br](http://www.renault.com.br)

Renault é o maior fabricante de veículos do mundo e o líder em vendas mundiais de veículos novos. O Grupo Renault é formado por Renault, Renault Trucks, Renault Energy e Renault Financial Services. O Grupo Renault atua em mais de 130 países, com uma rede de concessionários e serviços ao cliente que atende mais de 10 milhões de clientes por ano. O Grupo Renault também é líder em inovação e desenvolvimento de novos produtos. O Grupo Renault é formado por Renault, Renault Trucks, Renault Energy e Renault Financial Services. O Grupo Renault atua em mais de 130 países, com uma rede de concessionários e serviços ao cliente que atende mais de 10 milhões de clientes por ano. O Grupo Renault também é líder em inovação e desenvolvimento de novos produtos.



Vejamos que a ficha técnica 2024/2025 do site da montadora não consta nenhum kit conforto (desativado) e  **muito menos a possibilidade de possuir vidros elétricos traseiros como acessório Genuíno Renault**, desta forma a aplicação de um vidro elétrico traseiro para o Kwid será pelo **mercado paralelo**, ocasionando a perda da garantia Renault.

### gama



|   |   |  |   |
|---|---|--|---|
| <b>Zen</b><br><b>design</b> <ul style="list-style-type: none"> <li>magalhães estantes e retrovisores no espelho</li> <li>luzes de direção paralelas</li> </ul>  | <b>conforto</b> <ul style="list-style-type: none"> <li>ar-condicionado</li> <li>vidros elétricos dianteiros</li> <li>indicador de temperatura externa</li> <li>abertura manual de porta-malas</li> <li>abertura de porta-malas com posicionamento elétrico</li> </ul> | <b>tecnologia</b> <ul style="list-style-type: none"> <li>sistema stop&amp;start</li> <li>computador de bordo</li> <li>painel de instrumentos com moldura em LED</li> <li>indicador de troca de marcha</li> <li>rodas Continental 2 DIN Huetobot* USB, AUX com 2 sites Auxotar</li> </ul> | <b>segurança</b> <ul style="list-style-type: none"> <li>4 airbags (2 frontais e 2 laterais)</li> <li>2 sofás</li> <li>direção elétrica</li> <li>desembaçador do vidro traseiro</li> <li>limpador do vidro traseiro</li> <li>freio ABS</li> <li>controle eletrônico de estabilidade (ESP)</li> <li>assistente de partida em rampa (HSA)</li> <li>monitoramento de pressão dos pneus (TPMS)</li> <li>luzes de freio em LED (FRL)</li> <li>Repositores laterais de alto nível com regulagem de altura</li> </ul> |
| <b>Intense (Zen+)</b><br><b>design</b> <ul style="list-style-type: none"> <li>magalhães estantes no dorso do encosto</li> <li>retrovisores no espelho brilhante</li> <li>rodas Fox Wheel 18" B&amp;B</li> </ul> | <b>conforto</b> <ul style="list-style-type: none"> <li>chassis tipo bancante</li> </ul>   | <b>tecnologia</b> <ul style="list-style-type: none"> <li>display de 16"</li> <li>Medio Nav 8" com espelhamento de smartphone</li> <li>Android Auto* e Apple CarPlay*</li> <li>Funções Eco-Driving e Eco-Saveing integrada ao multimídia</li> <li>comando satélite de áudio</li> </ul>    | <b>segurança</b> <ul style="list-style-type: none"> <li>retrovisores elétricos</li> </ul> <b>opcionais</b> <ul style="list-style-type: none"> <li>rodas de liga leve diamantadas 18" B&amp;B</li> <li> pintura biton</li> </ul>   |
| <b>Outsider (Intense+)</b><br><b>design</b> <ul style="list-style-type: none"> <li>rodas de liga leve diamantadas 18" biton</li> </ul>  |   |  |   |

Segue para constatação verídica, a ficha técnica agosto2024/2025 Renault (anexo 2).

Contudo, a recorrente apresentou declaração de garantia de uma concessionária Renault da cidade de Feira de Santana no Estado da Bahia. Quanto ao exposto, não cabe o mérito analisar o documento, mas sim, cabe explicar que caso seja adquirido o kwid e haja alguma intempérie de garantia elétrica, o veículo precisará ir até a cidade de Feira de Santana, na Bahia, para ser dada a garantia pela concessionária em questão.

Pelo exposto, com a apresentação da presente citação, o objetivo é informar ao Município de Itarema/CE que nenhuma exigência foi descumprida e a decisão de habilitar a empresa UNITED CAR LTDA está totalmente conforme às exigências editalícias.



### III. DOS PEDIDOS

---

Ante o exposto REQUER seja:

- a) Recebido e processado a presente contrarrazão junto ao edital de publicação de licitação, nos termos do art. 44, §1º do decreto nº 10.024/19;
- b) Acatado as contrarrazões aqui expostas, indeferir o recurso administrativo impetrado pela empresa MANUPA COM., EXP., IMP. DE EQUIP. E VEÍCULOS ADAPTADOS EIRELI por seus argumentos não oferecerem base substancial à exigência editalícia.
- c) Manter a decisão de vencedora do certame a empresa United Car Ltda.

*Protestar provar o alegado, notadamente pelo meio probatório documental, em conformidade com o bom direito, atendendo aos anseios da Administração Pública, em garantia da plenitude da licitação.*

Nestes termos,  
pede deferimento.

Sobral/CE, 27 de agosto de 2024.

EMANOELA  
SALDANHA  
TABOSA:68555938368

Assinado de forma digital por  
EMANOELA SALDANHA  
TABOSA:68555938368  
Dados: 2024.08.27 17:41:12  
-03'00'

**EMANOELA SALDANHA TABOSA**  
REPRESENTANTE LEGAL



**PREFEITURA MUNICIPAL DE ITAREMA, ESTADO DO CE  
PREGÃO ELETRÔNICO Nº 022/2024-PE**

Razão Social: United Car LTDA; CNPJ: 15.668.566/0005-97 CGF: 06.952.432-7

Endereço: Rua dos Lagos Nº 1230, Cidade Gerardo Cristino de Menezes, Sobral – CE.

Fone/Fax: (88) – 3112.8000 (85) – 98923.7591; E-mail: [licitacoes.ce@jeltaveiculos.com.br](mailto:licitacoes.ce@jeltaveiculos.com.br)

Banco do Brasil, Agência: 5121-7, Conta Corrente: 6813-6

Dados do Representante Legal: Emanoela Saldanha Tabosa, Vendedora, Brasileira, Casada, Cédula de Identidade Nº 93024024155, CPF Nº 685.559.383-68 SSP/CE, Residente na Av. John Sanford Nº 3856, Brisa da Serra, Sobral/Ceará.

**OBJETO: AQUISIÇÃO DE VEÍCULOS DE PASSEIO, MODELO HATCH, DESTINADOS A ATENDER AS NECESSIDADES DAS UNIDADES BÁSICAS DE SAÚDE, SOB A RESPONSABILIDADE DA SECRETARIA MUNICIPAL DE SAÚDE DE ITAREMA, CEARÁ.**

| ITEM  | ESPECIFICAÇÃO   | UND | QTD | MARCA                        | VALOR UNITÁRIO        | VALOR TOTAL    |
|---|---|-----|-----|------------------------------|-----------------------|----------------|
| 01  | VEÍCULO AUTOMOTOR. TIPO PASSEIO, MODELO HATCH, ZERO QUILOMETRO; MOTORIZAÇÃO MÍNIMA 1.0 OU MÍNIMO 85 CV, CÂMBIO MANUAL, FLEX, 5 (CINCO) PORTAS, INCLUSO BAGAGEIRO; PINTURA ORIGINAL DE FÁBRICA, PREFERENCIALMENTE NA COR BRANCA; AR CONDICIONADO DE FÁBRICA INTEGRADO; KIT MULTIMÍDIA COM TELA TOUCH SCREEN OU SISTEMA DE ÁUDIO COM RÁDIO AM/FM, ENTRADA AUXILIAR, BLUETOOTH® E CONECTOR USB; VIDROS ELÉTRICOS NAS 4 (QUATRO) PORTAS; DIREÇÃO HIDRÁULICA, ELÉTRICA OU ELETRO-HIDRÁULICA; KIT ALARME E TRAVAS ELÉTRICAS COM ACIONAMENTO DE COMANDO NA CHAVE; FREIOS COM ABS; NO MÍNIMO 2 (DOIS) AIRBAGS (PASSAGEIRO E MOTORISTA); RODAS DE AÇO OU LIGA LEVE; TRACÇÃO DIANTEIRA; JOGO DE TAPETES ORIGINAL DO VEÍCULO OU INSTALADO EM CONCESSIONÁRIA AUTORIZADA OU TRANSFORMADORA HOMOLOGADA DA FABRICANTE; PELÍCULAS NÃO REFLEXIVAS COM NÍVEL MÍNIMO DE TRANSPARÊNCIA ESTABELECIDO NA LEGISLAÇÃO VIGENTE, LICENCIAMENTO/EMPLACAMENTO: OS VEÍCULOS SERÃO ENTREGUES DEVIDAMENTE EMPLACADOS, COM TAXAS DE EMPLACAMENTO, SEGURO OBRIGATÓRIO (DPVAT) BEM COMO TODOS OS CUSTOS PAGOS E COM CERTIFICADO DE REGISTRO DE LICENCIAMENTO DE VEÍCULOS. | UND | 10  | FIAT<br>ARGO<br>DRIVE<br>1.0 | R\$ 88.966,00         | R\$ 889.660,00 |
| <b>VALOR TOTAL: OITOCENTOS E OITENTA E NOVE MIL SEISCENTOS E SESSENTA REAIS</b> |   |     |     |                              | <b>R\$ 889.660,00</b> |                |

RAZO DE VALIDADE DA PROPOSTA DE PREÇOS: 60 (SESSENTA) DIAS.

WARRANTY DE 12 (DOZE) MESES SEM LIMITE DE QUILOMETRAGEM.

DECLARAMOS, PARA TODOS OS FINS DE DIREITO, QUE CUMPRIMOS PLENAMENTE OS REQUISITOS DE HABILITAÇÃO E QUE NOSSA CARTA PROPOSTA ESTÁ EM CONFORMIDADE COM AS EXIGÊNCIAS DO INSTRUMENTO CONVOCATÓRIO.

DECLARAMOS QUE, NOS VALORES APRESENTADOS ACIMA, ESTÃO INCLUSOS TODOS OS TRIBUTOS, ENCARGOS TRABALHISTAS, PREVIDENCIÁRIOS, FISCAIS E COMERCIAIS, TAXAS, FRETES, SEGUROS, DESLOCAMENTOS DE PESSOAL, CUSTOS, DEMAIS DESPESAS QUE POSSAM INCIDIR SOBRE O FORNECIMENTO LICITADO, INCLUSIVE A MARGEM DE LUCRO.

DECLARAMOS QUE NOSSA PROPOSTAS ECONÔMICA COMPREENDE A INTEGRALIDADE DOS CUSTOS PARA ATENDIMENTO DOS DIREITOS TRABALHISTAS ASSEGURADOS NA CONSTITUIÇÃO FEDERAL, NAS LEIS TRABALHISTAS, NAS NORMAS INFRALEGAIS, NAS CONVENÇÕES COLETIVAS DE TRABALHO E NOS TERMOS DE AJUSTAMENTO DE CONDUTA VIGENTES NA DATA DE ENTREGA DAS PROPOSTAS

Somos CONCESSIONÁRIA e declaramos que dispomos a entrega dos veículos de primeiro emplacamento, isento de IPVA e demais requisitos necessários ao cumprimento do objeto da licitação.

SOBRAL, 19 DE AGOSTO DE 2024.

EMANOELA SALDANHA TABOSA  
REPRESENTANTE LEGAL

EMANOELA  
SALDANHA  
TABOSA:6855593  
8368

Assinado de forma digital  
por EMANOELA  
SALDANHA  
TABOSA:68555938368  
Dados: 2024.08.19  
16:51:02-03'00"

Marca: FIAT  
Estado: SP  
Início vigência preço: 02/08/2024

Diretoria de Marketing  
Estratégia de Marketing

## ARGO DRIVE 1.0 FLEX 4P 2025

### MVS

Modelo: 358  
Versão: ATG  
Série: 1  
Combustível: Flex  
MY: 2025

### Dados Técnicos

Cilindrada total (cc) : **999**  
Potência máxima (cv) : **71,0 (G) a 6.000 rpm / 75,0 (E) a 6250**  
Torque máximo (kgf.m) : **10,0 (G) / 10,7 (E) a 3.250 rpm**  
Altura do solo (mm) : **164**  
Altura do veículo (mm) : **1.503**

Capacidade do porta-malas (litros) : **300**  
Comprimento do veículo (mm) : **3.998**  
Entre-Eixos (mm) : **2.521**  
Largura do veículo (mm) : **1.962**  
Tanque de combustível (litros) : **47**

### Preços(R\$)

Público: 87.990,00  
Def. físico (IPI/ICMS): 74.391,00  
Def. físico (IPI): 82.791,00  
Taxi (IPI/ICMS): 72.232,00  
Taxi (IPI): 82.791,00

### Itens de Série

\*Banco do motorista com regulagem de altura  
\*Banco do passageiro com bolsa porta objetos no encosto  
\*Central Multimídia UCONNECT de 7" Touchscreen com Android Auto e Apple Car Play, Bluetooth, entradas USB (2) e Sistema de reconhecimento de voz; Segunda porta USB  
\*Iluminação do porta-luvas  
\*Iluminação do porta-malas  
\*Luz de leitura dianteira  
\*Maçanetas e retrovisores externos na cor do veículo  
\*Rodas de aço estampado 6.0 x 15" com calotas integrais + Pneus "verde" com baixa resistência a rolagem 185/60 R15  
\*Volante com comandos de rádio e telefone  
.Aerofólio traseiro  
.Alarme antifurto  
.Alertas de limite de velocidade e manutenção programada  
.Ar condicionado com filtro antipólen  
.Banco traseiro rebatível  
.Brake Light e ESS (Sinalização de frenagem de emergência)  
.Chave canivete com Fiat Code e telecomando para abertura das portas, vidros e porta-malas  
.Check quadro de instrumentos (Welcome Moving)  
.Cintos de segurança dianteiros retráteis de 3 pontos sem regulagem de altura  
.Cintos de segurança traseiros (laterais e central) retráteis de 3 pontos  
.Computador de Bordo (distância, consumo médio, consumo instantâneo, autonomia, velocidade média e tempo de percurso)  
.Controle de Estabilidade (ESC)  
.Desembaçador do vidro traseiro temporizado  
.Direção elétrica progressiva

.Drive by Wire (Controle eletrônico da aceleração)  
.Encostos de cabeça traseiros (laterais e central)  
.Follow me home  
.Gancho universal para fixação cadeira criança (Isofix)  
.HCSS (Sistema de partida a frio sem tanque auxiliar de gasolina)  
.Hill Holder (sistema ativo freio com controle eletrônico que auxilia nas arrancadas do veículo em subida)  
.HSD (High Safety Drive) - Airbag duplo (motorista e passageiro) e ABS com EBD  
.ITPMS (Monitoramento de pressão dos pneus)  
.Lane Change (Função auxiliar para acionamento das setas indicando trocas de faixa)  
.Limpador e lavador dos vidros dianteiro e traseiro com intermitência  
.Luz diurna de segurança - Daytime running lights (DRL)  
.Motor 1.0 Firefly Flex de 3 cilindros  
.Quadro de instrumentos 3,5" multifuncional com relógio digital, calendário e informações do veículo em TFT personalizável  
.Regulagem de altura manual do fecho do farol  
.Repetidores de Seta no retrovisor  
.Retrovisores externos com comando interno mecânico  
.Sistema de Controle de Emissões Evaporativas (ORVR)  
.TC (Controle de Tração)  
.Tomada 12V  
.Travas elétricas nas portas e porta malas (travamento automático a 20km/h, trava de tampa do combustível, indicador de portas abertas)  
.Vidros elétricos dianteiros com one touch e antiesmagamento  
.Volante com regulagem de altura

### Cores

#### CORES SÓLIDA BÁSICA

806 - PRETO VULCANO 172

#### CORES METÁLICA

979 - CINZA 172

SILVERSTONE

619 - PRATA BARI 172

#### CORES SÓLIDA

249 - BRANCO BANCHISA 172

978 - VERMELHO 172

MONTECARLO

#### Revestimentos

172 - TEAR FAWKES

### Revestimento Vinculados

172

172

172

172

172

### Opcionais Vinculados

### Opcionais

### Preço(R\$) Incompatíveis Vinculos

### Cores Revest. Incompat. Incompat.

| Opcionais  | Preço(R\$)      | Vinculos   |
|--|-----------------|------------|
| <b>B5E PACK DRIVE TOP</b>  | <b>2.990,00</b> | <b>435</b> |
| <i>Air condicionado digital</i>                                  |                 |            |
| <i>Calotas Exclusivas</i>  |                 |            |
| <i>Chave presencial (Keyless Entry)</i>                          |                 |            |
| <i>Faros de neblina</i>  |                 |            |
| <i>Retrovisores externos elétricos + Hill Down (Rebatimento)</i> |                 |            |

## Linha de produto



automático retrovisor direito ao acionar a ré)  
Sensor de estacionamento traseiro com visualizador gráfico  
Vidros elétricos traseiros com one touch e antiesmagamento

|                      |          |
|----------------------|----------|
| 210 PINTURA METÁLICA | 1.990,00 |
| 5CK PINTURA SOLIDA   | 990,00   |

Tabela temporária e provisória, sujeita a modificações diárias. Para uso exclusivo e simples consulta por parte do profissional vendedor, não gerando obrigações de venda pelos valores meramente indicativos.

REI  
KWID

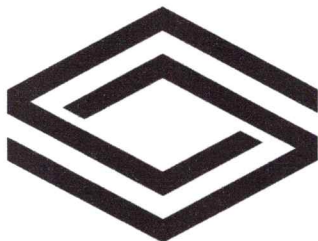

**conheça mais em: [www.renault.com.br](http://www.renault.com.br)**

Renault Concessionárias. Uma rede com mais de 280 concessionárias em todo o território nacional está pronta para atendê-lo com eficiência e qualidade. Profissionais treinados no Centro de Formação Renault do Brasil utilizam o que há de mais moderno em tecnologia automotiva. Só quem conhece pode cuidar tão bem do seu Renault. Fábrica no Brasil. O Complexo Ayrton Senna ocupa um terreno de 2,5 milhões de metros quadrados em São José das Pinhais, no Paraná, com capacidade para produção de até 380 mil veículos e 400 mil motores por ano. Aqui são fabricados: Kwid, Duster, Oroch, Logan, Stepway, Master Furgão, Master Minibus e Master Chassi Cabine. Garantia Renault. Para Renault Kwid, garantia total de 3 anos ou 100 mil km, o que ocorrer primeiro, condicionada aos termos e condições estabelecidos no Manual de Garantia e Manutenção do veículo, para a gama 2024/2025. A Renault oferece 6 anos de garantia anticorrosão da carroceria para veículos da gama 2024/2025. SAC Renault. Serviço de Atendimento ao Cliente Renault. O SAC Renault possui profissionais preparados para receber sugestões, esclarecer dúvidas e encaminhar soluções. E só ligar 0800 055 5615 ou enviar um e-mail para [sac.brasil@renault.com](mailto:sac.brasil@renault.com). Banco Renault. Confiabilidade, taxas financeiras diferenciadas e parecer de crédito rápido (sujeito a aprovação) para adquirir o seu Renault. Consórcio Renault. Garantia de entrega de fábrica. Você sonha, a gente realiza. 0800 055 5615 ou [www.consorcio Renault.com.br](http://www.consorcio Renault.com.br). ISO 14001. Mais uma certificação para a Renault. Mais uma conquista para a natureza. A Renault reserva-se o direito de alterar as especificações dos seus veículos sem prévio aviso. Para mais informações, consulte o seu concessionário. Fotos para fins publicitários. SAC Renault: 0800 055 5615 - janeiro/2024



Renault recomenda

[renault.com.br](http://renault.com.br)

**faça o seu dia  
ser grande,  
todos os dias**

O Renault Kwid chegou totalmente renovado, robusto e pronto para entrar em ação no seu dia a dia. Com um novo design, altura elevada do solo, amplo espaço interno - inclusive para malas - e um ótimo desempenho, você se sente a bordo com muito estilo e atitude de um SUV. Ele também traz tecnologia, como a nova tela sensível ao toque de 8 polegadas e conectividade com o seu smartphone, informando, entretendo ou mantendo você no caminho certo para a aventura.

**design SUV  
robusto**

**es  
in1**

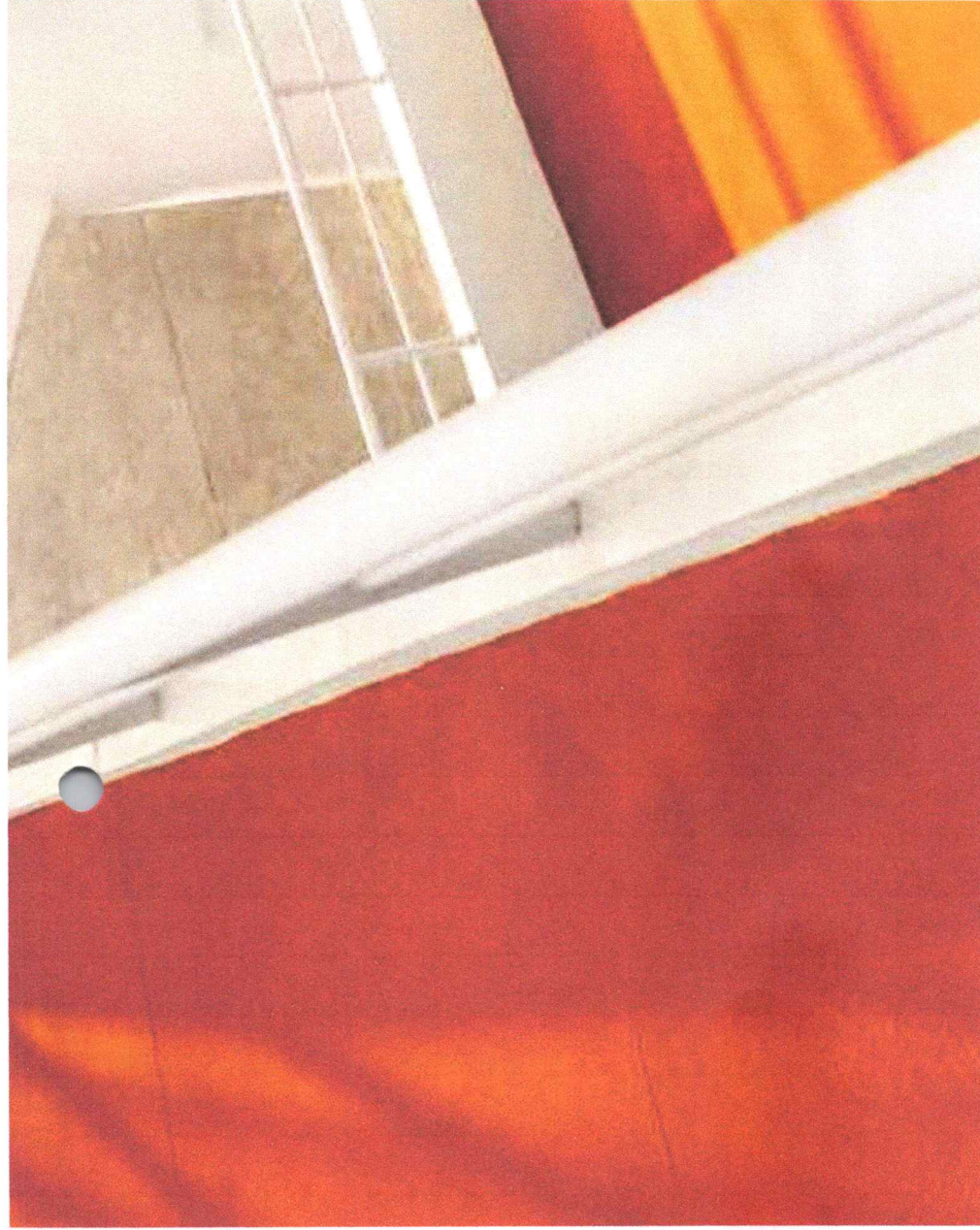

## defina tendências

Disponível em várias cores atrativas, incluindo a nova cor Azul Iron, o Renault Kwid se destaca na multidão. O design biton com teto preto impressiona pela personalidade marcante por onde passa. A harmonia e o espaço do interior fazem com que você aproveite da melhor forma o seu percurso.



1. luzes de circulação diurna em LED (DRL)
2. lanternas com assinatura em LED

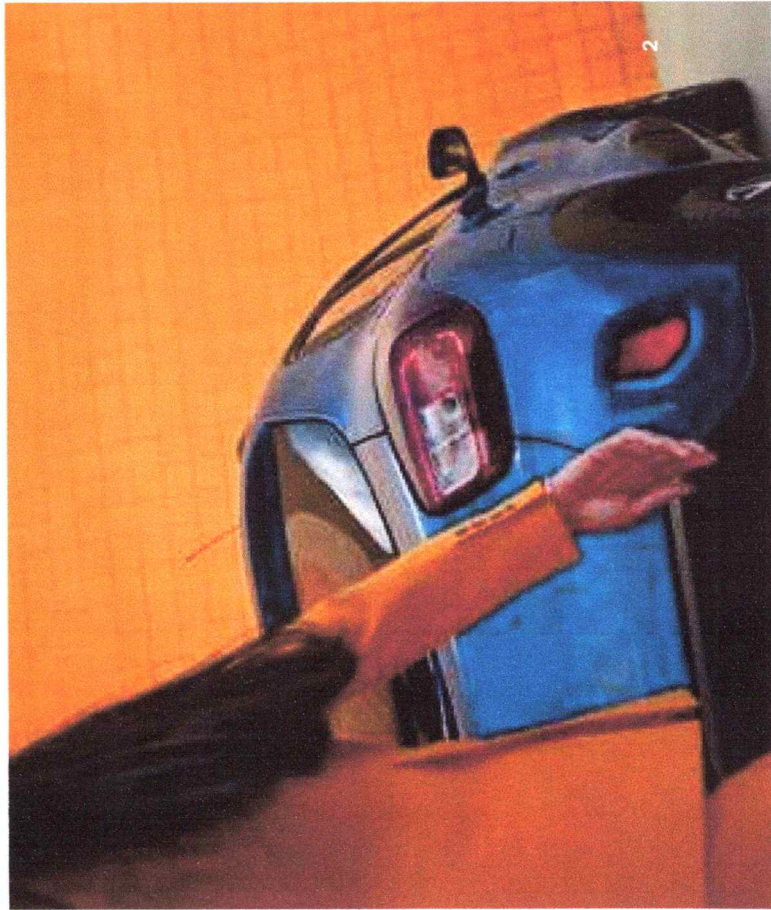

## novο design ousado

O Renault Kwid - o SUV dos compactos - foi desenhado para chamar a atenção por onde passa. Com uma frente completamente nova, ângulo de ataque e altura do solo elevados, assinatura luminosa em LED, nova roda de liga leve diamantada e linhas marcantes por todo o veículo, o Renault Kwid está mais ousado do que nunca.



1. Media Nc smartphc CarPlay®
2. painel de em LED

int  
e c

Dentro do centro est tudo estej o seu smc os seus af telefone li ligações e Apple CarPlk

COMISSÃO PERMANENTE DE LICITAÇÃO  
346  
Página



1. encosto do banco traseiro rebatível 1/1
2. volume do porta-malas de 290 L, expansível para 1.100 L

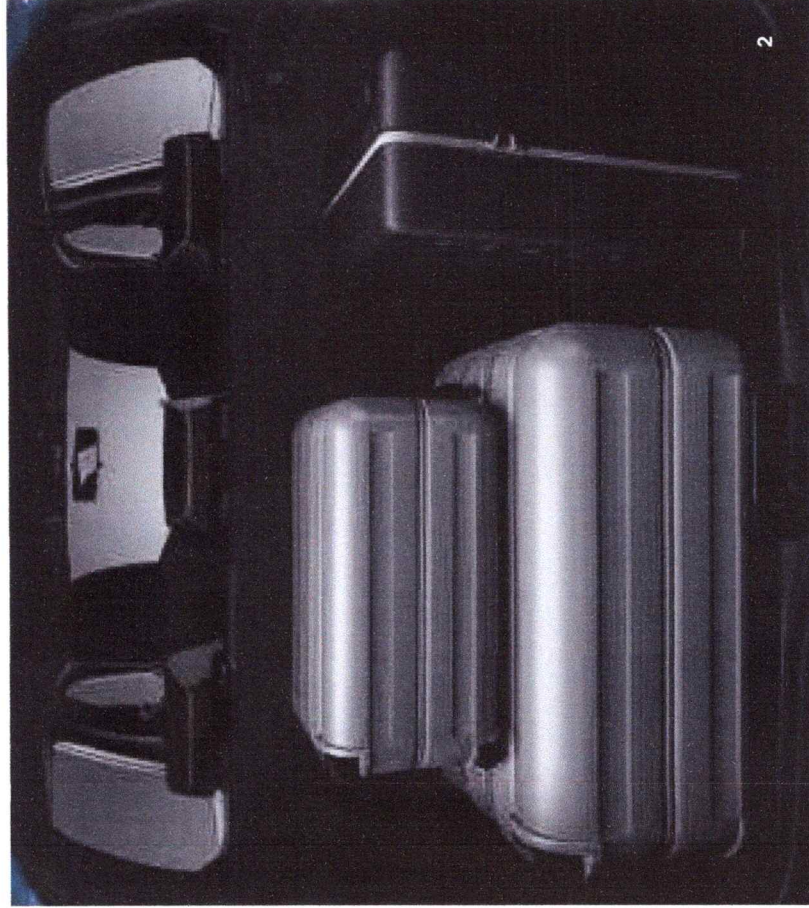

## espaço onde importa



Embora si  
dentro. Os  
mesmo pr  
malas se  
espaço de  
confortáv



# orientado para a segurança

O Renault Kwid também é completo quando o tema é segurança. Os quatro airbags de série oferecem maior proteção. O sistema de monitoramento de pressão dos pneus (TPMS), o controle eletrônico de estabilidade (ESP) e os freios ABS ajudam a evitar problemas. O assistente de partida em rampa (HSA) mantém o veículo estático em inclinações, dando tempo para que você dê partida em segurança, sem ir para trás. A câmera traseira ajuda a estacionar o seu carro de modo seguro. Dirija de forma mais inteligente e segura, tanto na cidade quanto na estrada.



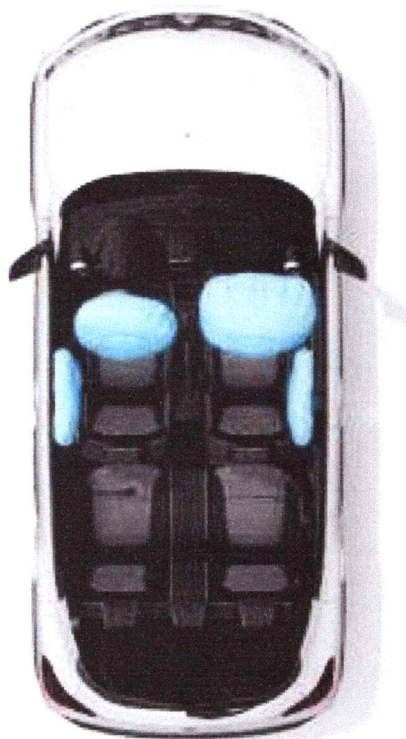

**quatro airbags**

Os quatro airbags de série oferecem maior proteção.

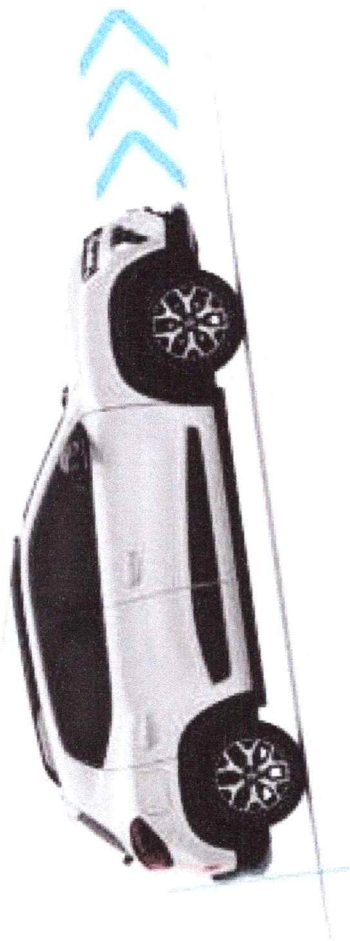

**assistente de partida em rampa**

O assistente de partida em rampa (HSA) mantém o veículo estático em inclinações, dando tempo para que você dê partida em segurança, sem ir para trás.

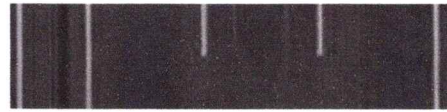

**ABS**  
O sistema d  
de trajetória

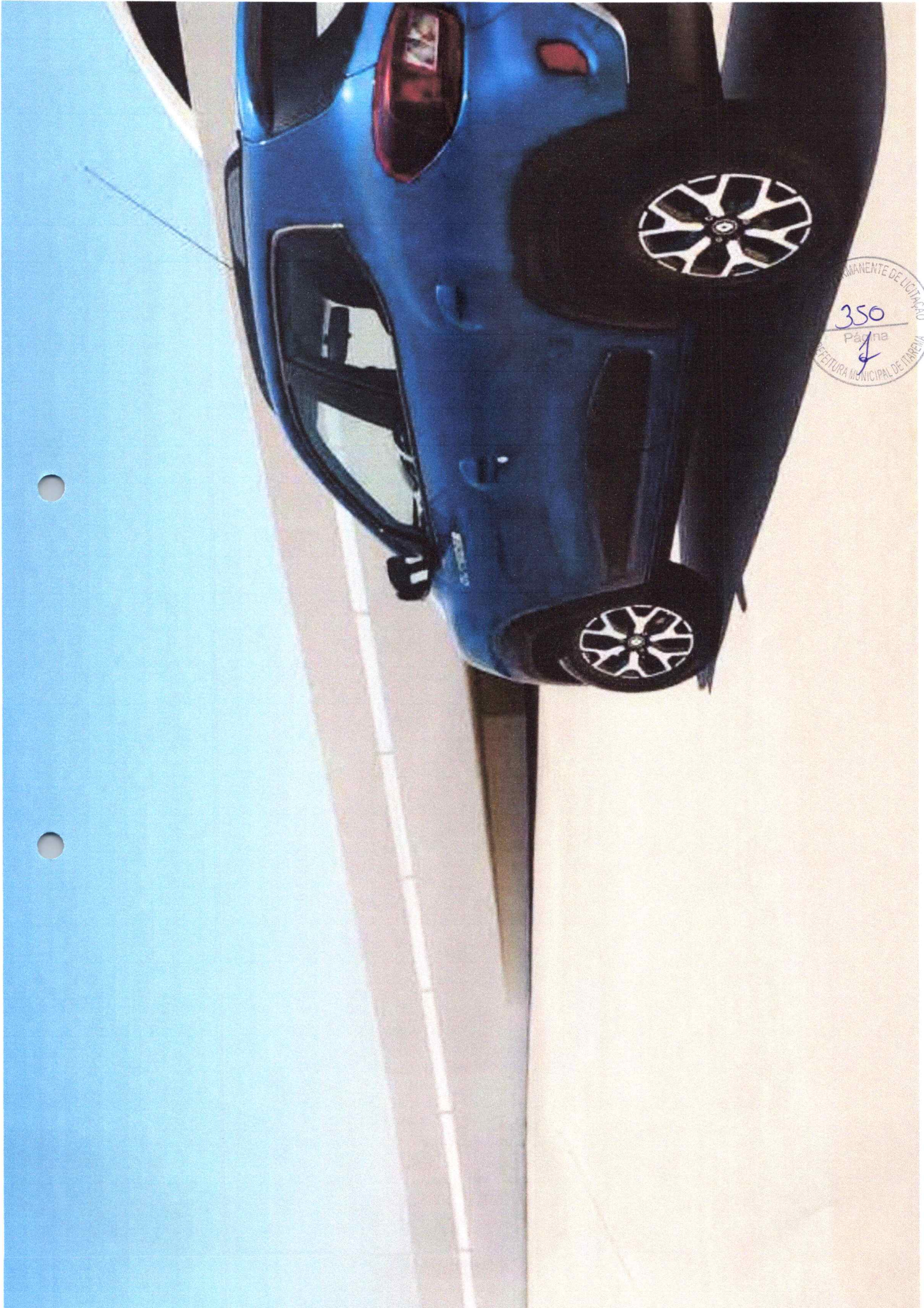

PERMANENTE DE LICENCIAMENTO  
350  
Página  
4  
PREFEITURA MUNICIPAL DE ITAPERIJA

## cores

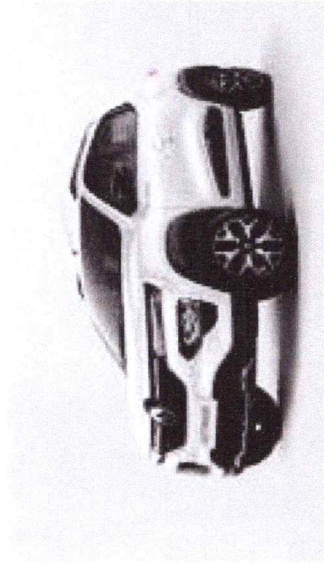

Branco Glacier (PB)



Azul Iron (PM)\*

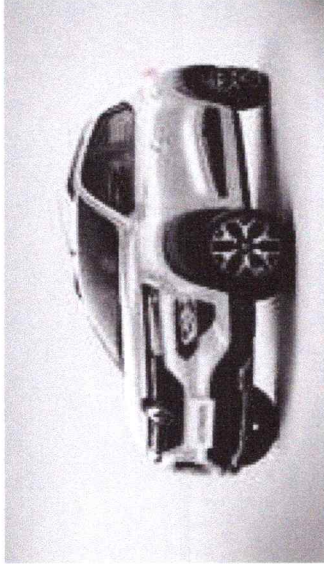

Prata Étoile (PM)

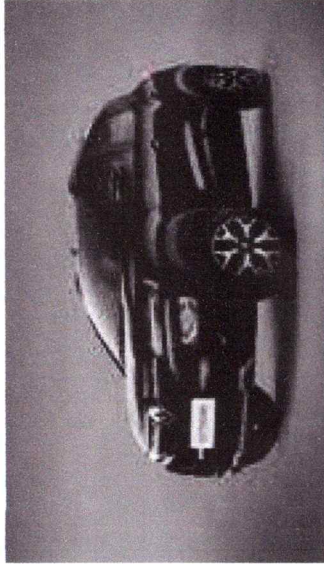

Preto Nacré (base)



Vermelho Fogo (PM)

PB: pintura branca  
PM: pintura metálica  
Fotos meramente ilustrativas.  
\*Exclusivo para versões Intense e Outsider.

## pintura biton



Vermelho Fogo - Preto Nacré



Prata Étoile - Preto Nacré



Azul Iron - Preto Nacré

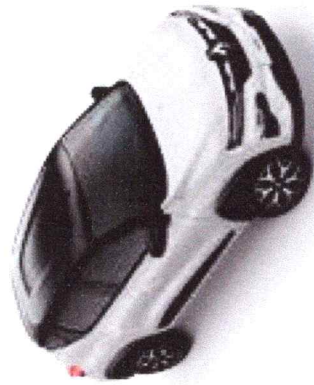

Branco Glacier - Preto Nacré

## acat



zen

## roda



# interior



Zen



Intense



Outsider

gam

**Zen**  
design  
• maçai  
na cor  
• farol d

**Intense**  
design  
• maçai  
carroc  
• retrov  
• calota

**Outsik**  
design  
• rodas  
biton



# equipamentos

moti

## Segurança e dirigibilidade

|  | ZEN | INTENSE | OUTSIDER |
|--|-----|---------|----------|
| 4 airbags (2 frontais e 2 laterais)                            | ■   | ■       | ■        |
| 2 Isofix   | ■   | ■       | ■        |
| Ajuste de altura dos cintos de segurança nos bancos dianteiros | ■   | ■       | ■        |
| Alerta visual e sonoro de não utilização do cinto de segurança | ■   | ■       | ■        |
| Assistente de partida em rampa (HSA)                           | ■   | ■       | ■        |
| Cintos de segurança dianteiros e traseiros de 3 pontos         | ■   | ■       | ■        |
| Controle eletrônico de estabilidade (ESP)                      | ■   | ■       | ■        |
| Desembaçador do vidro traseiro                                 | ■   | ■       | ■        |
| Direção elétrica   | ■   | ■       | ■        |
| Freios ABS   | ■   | ■       | ■        |
| Farol com regulagem de altura                                  | ■   | ■       | ■        |
| Limpador do vidro traseiro                                     | ■   | ■       | ■        |
| Luzes de circulação diurna em LED (DRL)                        | ■   | ■       | ■        |
| Monitoramento da pressão dos pneus (TPMS)                      | ■   | ■       | ■        |
| Repetidores laterais de seta                                   | ■   | ■       | ■        |
| Retrovisores elétricos   | -   | ■       | ■        |
| Retrovisores externos com regulagem manual interna             | ■   | ■       | ■        |
| Retrovisor interno dia/noite                                   | ■   | ■       | ■        |
| Sistema CAR - travamento automático das portas a 6 km/h        | ■   | ■       | ■        |

## Tecnologia

|   |   |   |   |
|---|---|---|---|
| Câmera de ré  | - | ■ | ■ |
| Computador de bordo   | ■ | ■ | ■ |
| Indicador de troca de marcha  | ■ | ■ | ■ |
| Mídia Nav 8" com espelhamento de smartphone com Android Auto® e Apple CarPlay®, indicador de temperatura externa, funções Eco Coaching e Eco Scoring integradas ao multimídia e comando satélite de áudio | - | ■ | ■ |
| Panel de instrumentos com mostradores em LED  | ■ | ■ | ■ |
| Rádio Continental 2DIN (Bluetooth®, USB, AUX) com dois alto-falantes  | ■ | ■ | ■ |
| Sistema Stop&Start  | ■ | ■ | ■ |

## Conforto

|  |   |   |   |
|--|---|---|---|
| abertura do porta-malas com acionamento elétrico                 | ■ | ■ | ■ |
| Abertura interna do porta-malas                                  | ■ | ■ | ■ |
| Abertura interna elétrica e a distância do porta-malas via chave | - | ■ | ■ |
| Apoios de cabeça traseiros com ajuste de altura                  | ■ | ■ | ■ |
| Ar-condicionado  | ■ | ■ | ■ |
| Ar-condicionado 1/1  | ■ | ■ | ■ |
| Chave tipo canivete  | - | ■ | ■ |
| Console central com porta-copos                                  | ■ | ■ | ■ |
| Espelho de cortesia no lado do passageiro                        | ■ | ■ | ■ |
| Indicador de temperatura externa                                 | ■ | ■ | ■ |
| Para-sol do motorista e do passageiro                            | ■ | ■ | ■ |
| Tacômetro  | ■ | ■ | ■ |
| Tomadas de 12 V  | ■ | ■ | ■ |
| Travas elétricas das portas                                      | ■ | ■ | ■ |

## Vidros elétricos dianteiros

|   |   |   |   |
|---|---|---|---|
| ■ | ■ | ■ | ■ |
|---|---|---|---|

## Design

|  |   |   |   |
|--|---|---|---|
| Farol dupla parábola                           | ■ | ■ | ■ |
| Maçanetas externas e retrovisores na cor preta | ■ | ■ | ■ |
| Maçanetas externas na cor da carroceria        | - | ■ | ■ |
| Pintura biton                                  | - | ○ | ■ |
| Retrovisores na cor preto brilhante            | ■ | ■ | ■ |
| Rodas de aço de 14"                            | ■ | ■ | ■ |
| Calotas Flex Wheel 14" biton                   | - | ■ | ■ |
| Rodas de liga leve 14" diamantadas             | - | ○ | ■ |

Android Auto® é uma marca Google Inc. Apple CarPlay® é uma marca Apple Inc.

■ = série | ○ = opcional | - = não disponível





# acessórios

1. **Aerofólio.** Adicione um toque de esportividade e elegância ao seu Novo Renault Kwid.

**Rodas Star 14".** Além de acrescentarem mais elegância ao visual do seu veículo, essas rodas têm grande desempenho, um desenho único e são fabricadas em liga leve, um material de altíssima qualidade.

3. **Rodas** em ligc desem acresc dinami deixan

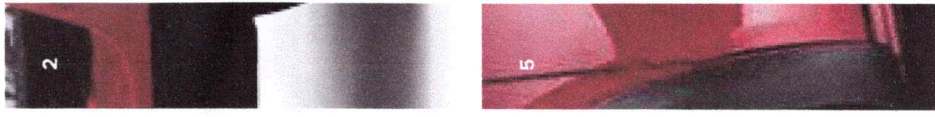

# dimensões

# Renc

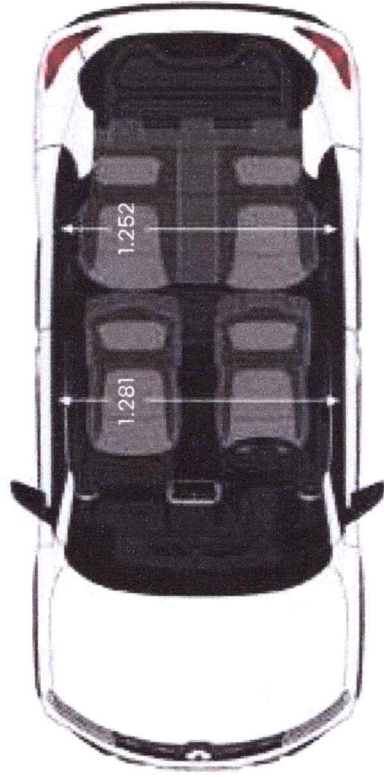
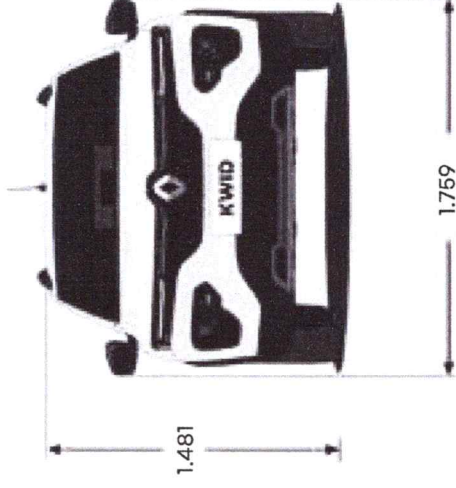
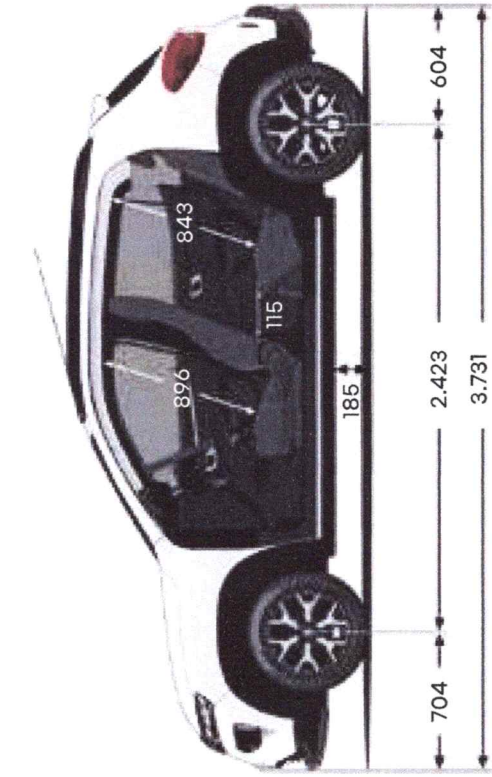

Estamos e  
vida e par  
do seu Rei  
pacotes, c  
assistênc  
Aproveite  
e adaptac

**os primeir**  
Encontre  
- nossos si  
- financiar  
- nossa rec  
- vendas e

**Renault C**  
Prepare-s  
seguros, ç  
da Renaul

**My Renau**  
Aproveite  
que inclui  
um lembri  
próximos

**Renault C+**  
Os pacote  
Care Serv  
moldada

**acessória**  
Encontre  
necessita  
atrativo, f

